

GUOJI AJIANZHUBIAOZHUNSHENJ 16S708

国家建筑标准设计图集

16S708

餐饮废水隔油设备选用与安装

国家建筑标准设计
国家建筑标准设计
国家建筑标准设计
国家建筑标准设计

中国建筑标准设计研究院

给水排水专业图集简明目录

图集号	图集名称	图集号	图集名称	图集号	图集名称
12S101	矩形水箱	05S502	室外给水管道附属构筑物	S5(一)	室外给水排水管道及附属设施(一) 2011版
14S104	二次供水消毒设备选用及安装	10S505	柔性接口给水管道支墩	S5(二)	室外给水排水管道工程及附属设施(二) 2012版
12S108-1	倒流防止器选用及安装	10S507	建筑小区埋地塑料给水管道施工	09FS01	防空地下室给排水设计示例
12S108-2	真空破坏器选用与安装	12SS508	混凝土模块式室外给水管道附属构筑物	07FS02	防空地下室给排水设施安装
12S109	叠压(无负压)供水设备选用与安装	02S515	排水检查井(含2003年局部修改版)	05SFS10	《人民防空地下室设计规范》图示—给水排水专业
13S201	室外消火栓及消防水鹤安装	04S516	混凝土排水管道基础及接口	07MS101	市政给水管道工程及附属设施
99S203	消火水接合器安装(含2003年局部修改版)	04S519	小型排水构筑物	06MS201	市政排水管道工程及附属设施
04S204	消防专用水泵选用及安装	04S520	埋地塑料排水管道施工	09SMS202-1	埋地矩形雨水管道及其附属构筑物(混凝土模块砌体)
04S206	自动喷水与水喷雾灭火设施安装	12S522	混凝土模块式排水检查井	10SMS202-2	埋地矩形雨水管道及其附属构筑物(砖、石砌体)
07S207	气体消防系统选用、安装与建筑灭火器配置	08SS523	建筑小区塑料排水检查井	最新出版图集	
08S208	室内固定消防炮选用及安装	10S605	游泳池设计及附件安装	16S110	数字集成全变频叠压供水设备选用与安装(新编)
04S301	建筑排水设备附件选用安装	02S701	砖砌化粪池	16S111	变频调速供水设备选用与安装(新编)
09S302	雨水斗选用及安装	03S702	钢筋混凝土化粪池	16S122	水加热器选用及安装(修编替代01S122-1-01S122-10)
09S303	医疗卫生设备安装	03SS703-1	建筑中水处理工程(一)	15S128	太阳能集中热水系统选用与安装(修编替代06SS128)
09S304	卫生设备安装	08SS703-2	建筑中水处理工程(二)	15S202	室内消火栓安装(修编替代04S202)
08S305	小型潜水排污泵选用及安装	08SS704	混凝土模块化粪池	12SS209	细水雾灭火系统选用与安装(新编)
12S306	住宅卫生间同层排水系统安装	10SS705	雨水综合利用	14S307	住宅厨、卫给水排水管道安装(修编替代03SS408)
03S402	室内管道支架及吊架	14SS706	玻璃钢化粪池选用与埋设	16S401	管道和设备保温、防结露及电伴热(修编替代03S401)
02S403	钢制管件	04S803	圆形钢筋混凝土蓄水池 总容积 $50\text{m}^3\sim 2000\text{m}^3$	15S412	屋面雨水排水管道安装(新编)
02S404	防水套管	05S804	矩形钢筋混凝土蓄水池 总容积 $50\text{m}^3\sim 2000\text{m}^3$	S501-1~2	单层、双层井盖及踏步(2015年合订本)
11S405-1~4	建筑给水塑料管安装	S1(一)	给水设备安装(一) 2014版	(修编替代97S501-1、06MS201-6、02SS501-2、06MS201-7)	
10S406	建筑排水塑料管道安装	S1(二)	给水设备安装(热水及开水部分) 2004版	15S501-3	球墨铸铁复合树脂井盖、水篦及踏步(新编)
09S407-1	建筑给水铜管道安装	S2	消防设备安装 2004版	16S518	雨水口(修编替代05S518)
10S407-2	建筑给水薄壁不锈钢管道安装	S3	排水设备及卫生设备安装 2010版	16S524	塑料排水检查井—井筒直径 $\phi 700\sim \phi 1000$ (新编)
13S409	建筑生活排水柔性接口铸钢管道与钢塑复合管道安装	S4(一)	室内给水排水管道及附件安装(一) 2004版	16S708	餐饮废水隔油设备选用与安装(新编)
10SS410	建筑特殊单立管排水系统安装	S4(二)	室内给水排水管道及附件安装(二) 2012版	15S909	《消防给水及消火栓系统技术规范》图示(新编)
10SS411	建筑给水复合金属管道安装	S4(三)	室内给水排水管道及附件安装(三) 2011版	16Z001-1	海绵城市建设设计示例(一)(新编)

详细内容请参照2016年国标图集目录或查询国家建筑标准设计网(www.chinabuilding.com.cn)

国标图热线电话: 010-68799100

发 行 电 话: 010-68318822

国家建筑标准设计图集 16S708

餐饮废水隔油设备选用与安装

批准部门: 中华人民共和国住房和城乡建设部
组织编制: 中国建筑标准设计研究院

中国计划出版社

图书在版编目 (CIP) 数据

国家建筑标准设计图集. 餐饮废水隔油设备选用与安装: 16S708 / 中国建筑标准设计研究院组织编制. —
北京: 中国计划出版社, 2016. 10

ISBN 978 - 7 - 5182 - 0489 - 2

I. ①国... II. ①中... III. ①建筑设计—中国—图集
②废水处理设备—建筑设计—中国—图集 IV. ①TU206
②X703.3 - 64

中国版本图书馆 CIP 数据核字 (2016) 第 209023 号

郑重声明: 本图集已授权“全国
律师知识产权保护协作网”对著
作权 (包括专有出版权) 在全国范
围予以保护, 盗版必究。

举报电话: 010 - 63906404
010 - 68318822

国家建筑标准设计图集 餐饮废水隔油设备选用与安装

16S708

中国建筑标准设计研究院 组织编制
(邮政编码: 100048 电话: 010 - 68799100)

☆

中国计划出版社出版
(地址: 北京市西城区木樨地北里甲 11 号国宏大厦 C 座 3 层)
北京国防印刷厂印刷

787mm × 1092mm 1/16 6.25 印张 25 千字
2016 年 10 月第 1 版 2016 年 10 月第 1 次印刷

☆

ISBN 978 - 7 - 5182 - 0489 - 2

定价: 59.00 元

住房城乡建设部关于批准《钢筋混凝土基础梁》等 29项国家建筑标准设计的通知

建质函[2016]168号

各省、自治区住房城乡建设厅，直辖市建委（规委）及有关部门，新疆生产建设兵团建设局：

现批准由中国昆仑工程公司等28个单位编制的《钢筋混凝土基础梁》等29项标准设计为国家建筑标准设计，自2016年9月1日起实施。原《钢筋混凝土基础梁》(04G320)、《夹心保温墙建筑构造》(07J107)、《建筑太阳能光伏系统设计与安装》(10J908-5)、《太阳能热水器选用与安装》(06J908-6)、《既有建筑节能改造(一)》(06J908-7)、《混凝土结构施工图平面整体表示方法制图规则和构造详图(现浇混凝土框架、剪力墙、梁、板)》(11G101-1)、《混凝土结构施工图平面整体表示方法制图规则和构造详图(现浇混凝土板式楼梯)》(11G101-2)、《混凝土结构施工图平面整体表示方法制图规则和构造详图(独立基础、条形基础、筏形基础和桩基承台)》(11G101-3)、《钢筋混凝土结构预埋件》(04G362)、《夹心保温墙结构构造》(07SG617)、《RV系列导流型容积式水加热器选用及安装》(01S122-1)、《HRV系列导流型半容积式水加热器选用及安装》(01S122-2)、《SV系列弹性管束型半容积式水加热器选用及安装》(01S122-3)、《SI系列弹性管束型半即热式水加热器选用及安装》(01S122-4)、《TBF系列浮动盘管型半容积式水加热器选用及安装》(01S122-5)、《SW、WW系列浮动盘管型半即热式水加热器选用及安装》(01S122-6)、《BFG系列浮动盘管型半容积式水加热器选用及安装》(01S122-7)、《TGT系列浮动盘管型半即热式水加热器选用及安装》(01S122-8)、《SS、MS系列U形管型容积式水加热器选用及安装》(01S122-9)、《DFHRV系列导流浮动盘管型半容积式水加热器选用及安装》(01S122-10)、《管道和设备保温、防结露及电伴热》(03S401)、《雨水口》(05S518)、《离心式水泵安装》(03K202)、《常用风机控制电路图》(10D303-2)、《常用水泵控制电路图》(10D303-3)、《城市道路一透水人行道铺设》(10MR204)标准设计同时废止。

附件：国家建筑标准设计名称及编号表

中华人民共和国住房和城乡建设部

二〇一六年八月五日

“建质函[2016]168号”文批准的29项国家建筑标准设计图集号

序号	图集号	序号	图集号	序号	图集号	序号	图集号	序号	图集号	序号	图集号	序号	图集号		
1	16G320	5	16J908-7	9	16G101-3	13	16G908-3	17	16S401	21	16K205-2	25	16D303-3	29	16MR204
2	16J509	6	16J908-8	10	16G362	14	16S110	18	16S518	22	16K310	26	16D401-5		
3	16J908-5	7	16G101-1	11	16G523-2	15	16S111	19	16S524	23	16K702	27	16D707-1		
4	16J908-6	8	16G101-2	12	16J107 16G617	16	16S122	20	16S708	24	16D303-2	28	16DX012-1		

《餐饮废水隔油设备选用与安装》编审名单

编制组负责人：孟庆港 倪中华

编制组成员：王冠军 刘雯 王玉峰 张佳莉 秦凯 杨金明 祁强 徐兆良 刘会杰 马中伟
张岩 何红亮 闫高峰

审查组长：贾菁 赵世明

审查组成员：杨澎 任向东 郑克白 庄明慧 王锋 李建琳 李海珠 刘雨生 曹文

项目负责人：郭金鹏

项目技术负责人：王岩松

餐饮废水隔油设备选用与安装

主编单位负责人 李军
主编单位技术负责人 李丽
技术审定人 王军
设计负责人 李洪 何华

批准部门 中华人民共和国住房和城乡建设部

批准文号 建质函[2016]168号

主编单位 总后勤部建筑工程规划设计研究院

统一编号 GJBT-1406

实行日期 二〇一六年九月一日

图集号 16S708

目 录

目录	1
总说明	4
隔油设备选型一览表	7
简易隔油器	
小型隔油器安装图及尺寸表	8
吊装式隔油器安装示意图	9
吊装式隔油器预埋件及尺寸表	10
GC0系列简易隔油器外形图及尺寸表	11
GC1系列简易隔油器外形图及尺寸表	12
简易隔油器安装图	13
隔油设备(不含提升)	
隔油设备(不含提升)工作原理图	14

气浮式自动隔油器(I)安装图	15
气浮式自动隔油器(I)性能及尺寸表	16
气浮式自动隔油器(II)安装图	17
气浮式自动隔油器(II)性能及尺寸表	18
传动式全自动隔油器安装图	19
传动式全自动隔油器性能及尺寸表	20
液压式自动隔油器安装图	21
液压式自动隔油器性能及尺寸表	22
螺旋式全自动隔油器安装图	23
螺旋式全自动隔油器性能及尺寸表	24
GY0系列全自动隔油设备安装图	25
GY1系列全自动隔油设备安装图	26

目 录

图集号 16S708

审核 王冠军 王军 校对 倪中华 何华 设计 孟庆港 李洪 页 1

GY0、GY1系列全自动隔油设备性能及尺寸表	27
波浪式多级隔油自排设备安装图	28
波浪式多级隔油自排设备性能及尺寸表	29
方形全密封液压排油型隔油器安装图	30
方形全密封液压排油型隔油器性能及尺寸表	31
圆形全密封液压排油型隔油器安装图	32
圆形全密封液压排油型隔油器性能及尺寸表	33
地上式自动刮油型隔油器安装图	34
地上式自动刮油型隔油器性能及尺寸表	35
PE-1圆形隔油器安装图	36
PE-5、10圆形隔油器安装图	37
PE-20、30、55圆形隔油器安装图	38
不锈钢矩形(带气浮)隔油器安装图	39
PE、不锈钢隔油器性能及尺寸表	40
BF-DZ系列油水分离器安装图	41
BF-DZ系列油水分离器性能及尺寸表	42
高效油脂分离设备安装图	43
高效油脂分离设备性能及尺寸表	44
高效智能油脂分离设备安装图	45

高效智能油脂分离设备性能及尺寸表	46
隔油设备(含提升)	
隔油设备(含提升)工作原理图	47
波浪式多级隔油提升设备安装图	48
波浪式多级隔油提升设备性能及尺寸表	49
波浪式多级隔油提升设备选用及安装说明	50
方形全密封液压排油型(含提升)隔油器安装图	51
方形全密封液压排油型(含提升)隔油器性能及尺寸表	52
圆形全密封液压排油型(含提升)隔油器安装图	53
圆形全密封液压排油型(含提升)隔油器性能及尺寸表	54
地上式自动刮油型(含提升)隔油器安装图	55
地上式自动刮油型(含提升)隔油器性能及尺寸表	56
BF-DZ系列隔油提升设备安装图	57
BF-DZ系列隔油提升设备性能及尺寸表	58
高效油脂分离(含提升)设备安装图	59
高效油脂分离(含提升)设备性能及尺寸表	60
高效智能油脂分离(含提升)设备安装图	61
高效智能油脂分离(含提升)设备性能及尺寸表	62

目 录				图集号	16S708
审核	王冠军	校对	倪中华	设计	孟庆港
				页	2

隔油提升一体化设备

气浮式自动隔油提升设备(II)安装图	63
气浮式自动隔油提升设备(II)性能及尺寸表	64
传动式全自动隔油提升设备安装图	65
传动式全自动隔油提升设备性能及尺寸表	66
液压一体化隔油提升设备安装图	67
液压一体化隔油提升设备性能及尺寸表	68
GT0系列隔油提升设备安装图	69
GT0系列隔油提升设备性能及尺寸表	70
GT1系列隔油提升设备安装图	71
GT1系列隔油提升设备性能及尺寸表	72
GT2系列隔油提升设备安装图	73
GT2系列隔油提升设备性能及尺寸表	74
GT3系列全自动隔油提升设备安装图	75
GT3系列全自动隔油提升设备性能及尺寸表	76
GT6系列全自动隔油提升设备安装图	77
GT6系列全自动隔油提升设备性能及尺寸表	78

附录

附录一 污水排入城镇下水道水质等级标准	79
附录二 餐饮废水隔油器技术要求	80
附录三 隔油提升一体化设备技术要求	82

相关技术资料

目 录

图集号 16S708

审核 王冠军 王军 校对 倪中华 倪军 设计 孟庆港 孟庆港

页

3

总 说 明

1. 编制依据

本图集根据中华人民共和国住房和城乡建设部建质函[2014]119号“关于印发《2014年国家建筑标准设计编制工作计划》的通知”进行编制。

2. 设计依据

《建筑给水排水设计规范》	GB 50015-2003(2009年版)
《污水排入城镇下水道水质标准》	CJ 343-2010
《餐饮废水隔油器》	CJ/T 295-2015
《隔油提升一体化设备》	CJ/T 410-2012
《建筑机电工程抗震设计规范》	GB 50981-2014
《饮食建筑设计规范》	JGJ 64-89

当依据的标准规范进行修订或有新的标准规范出版实施时,本图集与现行工程建设标准不符的内容、限制或淘汰的技术或产品,视为无效。工程技术人员在参考使用时,应注意加以区分,并应对本图集相关内容进行复核后选用。

3. 适用范围

本图集适用于新建、改建和扩建的建筑中饭店、公共食堂、餐饮业等餐饮废水隔油器、隔油提升一体化设备的选用与安装。单台产品处理水量不大于70m³/h。

4. 选用说明

4.1 原水水质需满足下列要求:

- 4.1.1 餐饮废水所含动植物油品密度为0.9~0.95g/cm³。
- 4.1.2 油脂含量小于等于500(300)mg/L。
- 4.1.3 SS(悬浮物)浓度小于等于600(285)mg/L。

4.1.4 餐饮废水水温为5℃~40℃。

4.1.5 环境温度为5℃~40℃。

注:以上括号内的数据为《隔油提升一体化设备》CJ/T 410-2012的要求。

4.2 隔油设备处理水量计算

隔油设备处理水量按设计秒流量进行计算(m³/h),计算方法按现行《建筑给水排水设计规范》GB 50015-2003(2009年版)第4.4.5及4.4.6条。当资料不足时,也可按下列方法进行初步选型。厨具布置完成后,应按设计秒流量对选型结果进行复核。

4.2.1 已知用餐人数及用餐类型

$$Q_{s1} = \frac{N q_0 K_1 K_2 Y}{1000t}$$

4.2.2 已知餐厅面积及用餐类型

$$Q_{s1} = \frac{S q_0 K_1 K_2 Y}{S_s 1000t}$$

式中: Q_{s1}、Q_{s2} — 小时处理水量(m³/h);

N — 餐厅的用餐人数(人);

t — 用餐历时;

S — 餐厅、饮食厅的使用面积(m²);

S_s — 餐厅、饮食厅每个座位最小使用面积(m²);

其他符号的定义及参数见本图集第5页表1及表2。

4.2.3 按处理水量不大于额定流量的原则进行隔油设备的初步选型。

总 说 明

图集号

16S708

审核

王冠军

校对

倪中华

设计

孟庆港

页

4

表1 餐饮业设计水量计算参数表

型式	用水项目名称	单位	最高日生活用水定额 q_0 [L/(人·次)]	用水量南北地区差异系数 γ	用餐历时(h)	小时变化系数 K_h	秒变化系数 K_s
1	中餐酒楼	每顾客每次	40~60	1.0~1.2	4	1.5~1.2	1.5~1.1
2	快餐店、职工及学生宿舍		20~25				
3	酒吧、咖啡馆、茶座、卡拉OK房		5~15				

表2 餐厅与饮食厅每座最小使用面积表

类别 等级	餐厅、餐馆 (m ² /座)	饮食店、饮食厅 (m ² /座)	食堂餐厅 (m ² /座)
一	1.30	1.30	1.10
二	1.10	1.10	0.85
三	1.00	—	—

注：此表摘自《饮食建筑设计规范》JGJ 64-89，表中的餐厅、饮食厅、食堂餐厅的面积为顾客就餐面积。其中等级：一为接待宴请和零餐的高级餐馆，二为接待宴请和零餐的中级餐馆，三为以零餐为主的一般餐馆。

- 4.3 为防止排水管道被油污堵塞，排水量不大于10.8m³/h的餐饮废水，可采用简易隔油器作为集中处理之前的预处理，直接安装在用水器具的排水管上。
- 4.4 除简易隔油器之外，隔油设备应设置气浮、加热等油水分离装置，过滤、清渣等固液分离装置以及浮油收集装置。
- 4.5 隔油设备宜采用全封闭结构。除进、出水管外，还应设超越

管、溢流管、放空管、排油管、通气管等功能管道。

4.6 隔油设备底部的构造应便于箱体内排泥。

4.7 设计举例：

广东某餐厅，用餐人数：1000人；用餐种类：中餐；用餐时间为10:30~14:30（即用餐历时为4h）。

取用水定额 $q_0=50\text{L}/\text{人}\cdot\text{次}$ ；小时变化系数 $K_h=1.5$ ；秒变化系数 $K_s=1.30$ ；用水量南北地区差异系数 $\gamma=1.2$ 。

则小时处理水量为：

$$Q_{\text{时}} = \frac{N q_0 K_h K_s \gamma}{1000\text{t}} = \frac{1000 \times 50 \times 1.5 \times 1.2 \times 1.3}{1000 \times 4} = 29.25 (\text{m}^3/\text{h})$$

可初步选用30m³/h处理水量的隔油设备。待厨具布置完成后，再按设计秒流量对初步选型结果进行复核。

5 安装要求

5.1 建筑专业

5.1.1 除简易隔油器外，隔油设备宜单独设置在独立房间内，注意运输通道（含门宽）和检修空间。

5.1.2 隔油设备安装时，箱体可一侧靠墙，其余三面距墙面不小于0.6m；箱体上方净空不小于0.6m。

5.2 结构专业。满足隔油设备承重荷载要求。

5.2.1 简易隔油器可直接放在地面上，其他系列的设备宜采用刚性混凝土基础。

5.2.2 本图集集中基础做法仅为示意，具体做法应由结构专业设计人员根据现场情况进行设计。

5.2.3 基础顶面应平整规则，设备底座应与基础充分锚固。

5.2.4 当基础设在底板或楼板上时，基础应直接落在承重板上。当

总说明

图集号

16S708

审核

王冠军

校对

倪中华

设计

孟庆港

页

5

基础设在地面上时,地基承载力标准值不低于120kPa,达不到要求时,应进行地基处理。基础底下设砂石垫层或灰土垫层,其厚度不小于200mm,并充分夯实。主体结构专业设计人员应根据所选设备的荷载参数进行底板、楼板及设备基础的结构设计。

5.3 电气专业。除简易隔油器外,应提供与隔油设备相配套的三相五线制动力电源及普通照明。

5.4 暖通专业。除简易隔油器外,隔油设备设置场所宜设通风换气系统,换气次数不小于15次/h。

5.5 给水排水专业

5.5.1 提供隔油设备进水管、出水管、通气管、放空管、超越管与相应管道系统的接驳。通气管应单独接到室外。

5.5.2 除简易隔油器外,隔油设备进、出水管之间应设超越管,分支管宜设在立管处。超越管上应设闸阀,闸阀尽量靠近立管。

5.5.3 隔油设备附近宜设置清洗水龙头及排水设施(地漏、地沟或集水坑)。

5.5.4 除简易隔油器外,为避免紊流情况的发生并防止管道堵塞,隔油设备进水管道的安装应满足下列要求:

1) 竖向立管应以2个45°弯头,中间配以长度最小为250mm的短管,连接至隔油设备。

2) 接至隔油设备的排水横管长度应不小于10倍的管道直径。

3) 隔油设备的进水横管应设有连续坡度,其坡度最小为1‰。

5.6 设备及管道的安装应符合《建筑机电工程抗震设计规范》GB 50981-2014的有关规定。

6 操作说明(不含简易隔油器)

6.1 电器控制。隔油设备及内置的气浮装置、加热装置、提升装置应设有手动、自动两种运行模式,并可实现每日分时段自动运行。

6.2 手动排渣。排渣时开启排渣阀门,之后关闭阀门。

6.3 手动排油。排油管阀门打开,利用进水口与排水口存在的液位差进行液压排油。当观察到排油管有水流出现时,排油过程结束,关闭排油管阀门。

6.4 手动排泥。底部沉泥量由固液分离仓至油水分离仓依次减少。为保证内置部件的长期稳定运行,需定期进行排泥。排泥时开启排泥阀门,之后关闭阀门。

6.5 全自动型设备可通过时间继电器或可编程逻辑控制器(PLC)实现定时自动排渣、排油、排泥。

7 日常管理

7.1 排渣管理(不含简易隔油器)

7.1.1 排渣时间:任意时间段排油操作之后。

7.1.2 排渣频率:1次/d。

7.2 排油管理(不含简易隔油器)

7.2.1 排油时间:任意时间段,当有来水时排油效果更佳。

7.2.2 排油频率:1次/d。

7.3 排泥管理(不含简易隔油器)

排泥频率:固液分离仓:2~3次/周;

气浮仓:1次/周;

油水分离仓:1次/周。

7.4 简易隔油器的人工清渣、清油、清泥周期按实际情况确定,最长不超过7天。

7.5 设备产生的油、渣、泥由具有专业资质的厂家回收处理。

8 其他

本图集未注明的尺寸单位均以毫米(mm)计。

总说明

图集号

16S708

审核

王冠军

校对

倪中华

设计

孟庆港

页

6

隔油设备选型一览表

设备类型	流量 (m ³ /h)	执行标准	名称	除油工艺	材质	页号	备注
简易隔油器	<10.8	—	小型隔油器、简易隔油器	—	SUS不锈钢	8-13	地面安装、吊装
隔油设备 (不含提升)	<55	《餐饮废水隔油器》 CJ/T 295-2015	气浮式自动隔油器(I)、(II)	加热、气浮	不锈钢、碳钢、HDPE、PP	15-18	—
			传动式、液压式、螺旋式自动隔油器	加热、气浮	不锈钢、碳钢、HDPE、PP	19-24	—
			GY0、GY1系列全自动隔油设备	加热、气浮	SUS304不锈钢	25-27	—
			波浪式多级隔油自排设备	加热	SUS316不锈钢	28、29	—
			方形、圆形全密封液压排油型隔油器	加热、气浮	不锈钢、塑料	30-33	—
			地上式自动刮油型隔油器	加热、气浮	不锈钢	34、35	—
			PE-1~55圆形隔油器	加热	PE塑料	36-38	—
			不锈钢矩形(带气浮)隔油器	加热、气浮	SUS304或SUS316不锈钢	39、40	—
隔油设备 (含提升)	<55	《餐饮废水隔油器》 CJ/T 295-2015	BF-DZ系列油水分离器	加热	SUS304不锈钢	41、42	—
			高效(智能)油脂分离设备	加热、气浮	SUS304不锈钢	43-46	配聚油吸附组件
			波浪式多级隔油提升设备	加热、气浮	SUS316不锈钢	48-50	—
			方形、圆形全密封液压排油型(含提升)隔油器	加热、气浮	不锈钢、塑料	51-54	—
			地上式自动刮油型(含提升)隔油器	加热、气浮	SUS不锈钢	55、56	—
隔油提升 一体化设备	<70	《隔油提升一体化设备》CJ/T 410-2012	BF-DZ系列隔油提升设备	加热	SUS304不锈钢	57、58	—
			高效(智能)油脂分离(含提升)设备	加热、气浮	SUS304不锈钢	59-62	配聚油吸附组件
			气浮式自动隔油提升设备(II)	加热、气浮	不锈钢、碳钢、HDPE、PP	63、64	—
			传动式、液压式自动隔油提升设备	加热、气浮	不锈钢、碳钢、HDPE、PP	65-68	—
			GT0、GT1、GT2隔油提升设备	加热、气浮	SUS304不锈钢	69-74	—
			GT3、GT6全自动隔油提升设备	加热、气浮	SUS304不锈钢	75-78	—



隔油设备选型一览表

图集号

16S708

审核

王冠军

校对

倪中华

设计

孟庆港

页

7

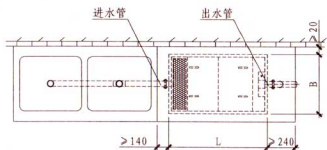

平面图

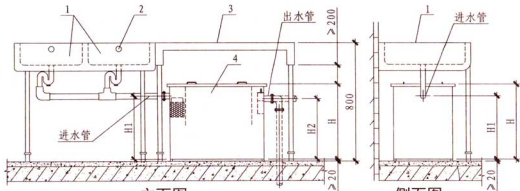

立面图

侧面图

小型隔油器尺寸表

设备主要部件表

序号	名称	序号	名称
1	洗池	3	工作台面
2	溢水孔	4	隔油器箱体

说明：本设备采用不锈钢材质。

序号	型号	连接用水器具数量	设备外形尺寸(mm)			进水管管径 DN1 (mm)	出水管管径 DN2 (mm)	进水管高度 H1 (mm)	出水管高度 H2 (mm)	设备重量 (kg)	运行重量 (kg)
			长度 L	宽度 B	高度 H						
1	GY-GT-1	1	520	370	400	50	50	295	275	47	80
2	GY-GT-2	1	620	420	450	50	50	345	325	61	130
3	GY-III-B2	1	620	350	500	50	50	395	375	75	140
4	GY-III-B3	1	620	500	400	50	50	295	275	82	150
5	GY-III-C1	2	620	560	450	75	75	345	325	103	190
6	GY-III-C2	2	620	480	500	75	75	395	375	111	200
7	GY-III-C3	2	620	700	400	75	75	295	275	132	230
8	GY-III-D1	3	620	800	450	75	75	345	335	165	290
9	GY-III-D2	3	620	670	500	75	75	395	385	172	300
10	GY-III-D3	3	500	800	500	75	75	395	385	198	320
11	GY-III-D4	3	800	500	500	75	75	395	385	198	320

小型隔油器安装图及尺寸表

图集号

16S708

审核

倪中华

校对

孟庆港

设计

刘雯

页

8

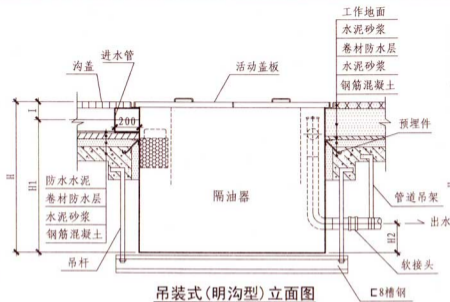

说明: 1. I、H1可根据现场情况调整, I > 1/2管径+50。
2. 图中进出水口方向可以任选。
3. 本设备采用不锈钢材质。

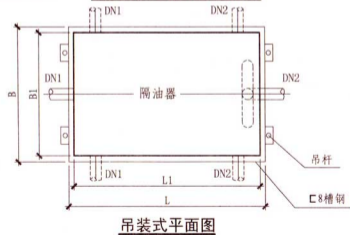
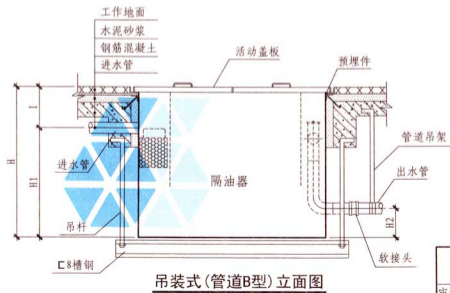
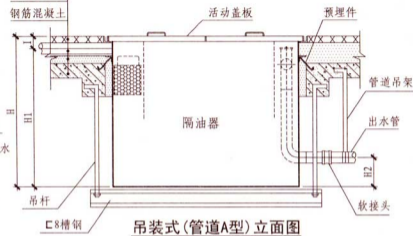

吊裝式隔油器安装示意图			图集号	16S708
审核	闫高峰	设计	刘变	页
		校对	孟庆港	9

吊装式隔油器尺寸表

序号	型号	承接用水器具数量	设备外形尺寸 (mm)					进水管管径 DN1 (mm)	出水管管径 DN2 (mm)	进水管高度 H1 (mm)	出水管高度 H2 (mm)	设备重量 (kg)	运行重量 (kg)
			长度 L	宽度 B	高度 H	箱体长度 L1	箱体宽度 B1						
1	GY-GUZ-400	1	480	430	588	400	350	75	75	500	380	32	90
2	GY-GUZ-500	1	580	480	588	500	400	75	75	500	380	40	120
3	GY-GUZ-700	2	780	480	600	700	400	100	100	500	380	56	170
4	GY-GUZ-800	2	880	580	600	800	500	100	100	500	380	66	220
5	GY-GUZ-1000	3	1080	580	725	1000	500	150	150	600	430	88	310
6	GY-GUZ-1200	3	1280	680	725	1200	600	150	150	600	430	95	415
7	GY-GUZ-1400	4	1480	880	825	1400	800	150	150	700	530	168	770
8	GY-GUZ-1600	4	1680	1080	825	1600	1000	150	150	700	530	200	1050

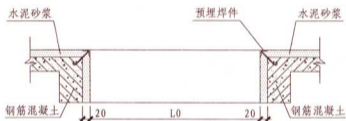

预埋件立面图

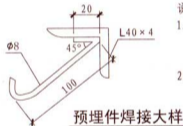

说明:

1. 表中H1按吊装式(管道A型)隔油器确定,若选用其他安装形式,其大小可根据现场情况确定。

2. 型号说明: GY-GUZ-□
 □ — 箱体长度 (mm)
 — 吊装式隔油器

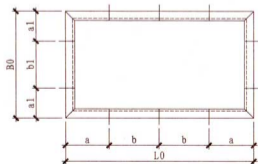

预埋件平面图

预埋件尺寸表 (mm)

序号	型号	L0	B0	a	b	a1	b1	吊杆型号
1	GY-GUZ-400	500	410	100	150	105	200	φ8
2	GY-GUZ-500	600	460	100	200	130	200	φ8
3	GY-GUZ-700	800	460	200	200	130	200	φ8
4	GY-GUZ-800	900	560	200	250	130	300	φ8
5	GY-GUZ-1000	1100	560	250	300	130	300	φ8
6	GY-GUZ-1200	1300	660	250	400	180	300	φ8
7	GY-GUZ-1400	1500	860	300	450	230	400	φ10
8	GY-GUZ-1600	1700	1060	350	500	250	560	φ10

吊装式隔油器预埋件及尺寸表

图集号 16S708

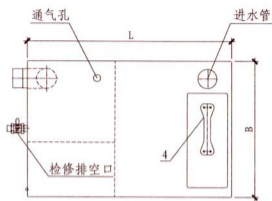

平面图

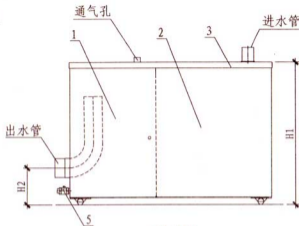

立面图

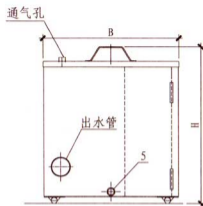

侧面图

GCO系列简易隔油器性能及尺寸表

型号	额定流量 (m ³ /h)	设备外形尺寸(mm)			进水管 管径 DN1 (mm)	出水管 管径 DN2 (mm)	通气孔 管径 DN3 (mm)	进水管 高度 H1 (mm)	出水管 高度 H2 (mm)	设备 重量 (kg)	运行 重量 (kg)
		长度 L	宽度 B	高度 H							
GCO-1	3.6	700	400	450	80	80	15	400	140	24	90

型号说明: GCO—额定流量(L/s)。

说明:

1. 本系列隔油器为基本型, 具有固渣拦截、溢油灌装、油泥清空、油桶舱带锁等功能。
2. 设备适用于同层厨房灶台及盥洗槽排水的隔油预处理。
3. 设备设封闭油桶舱, 需经常检查、更换油桶。
4. 设备的进水管采用插接管结构, 以便于快速安装。
5. 设备的通气孔可不再外接管道。
6. 进水管滤网需每天清理一次, 排泥口需每周清理一次。

设备主要部件表

序号	名称	数量	材料或规格	序号	名称	数量	材料或规格
1	油桶舱	1	304焊接组件	4	滤渣篮	1	304焊接件
2	油水分离箱	1	304焊接组件	5	球阀	1	黄铜, DN32
3	箱盖	1	304焊接件	—	—	—	—

GCO系列简易隔油器外形图及尺寸表							图集号	16S708
审核	倪中华	设计	马中伟	校对	孟庆港	页	11	

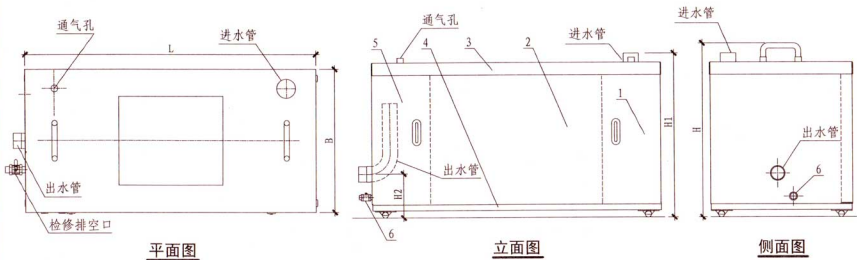

GC1系列简易隔油器性能及尺寸表

序号	型号	额定流量 (m ³ /h)	用电总功率 (kW)	设备外形尺寸(mm)			进水管管径 DN1 (mm)	出水管管径 DN2 (mm)	通气孔管径 DN3 (mm)	进水管高度 H1 (mm)	出水管高度 H2 (mm)	设备重量 (kg)	运行重量 (kg)
				长度 L	宽度 B	高度 H							
1	GC1-1	3.6	0.04	980	480	560	80	80	15	560	140	85	200
2	GC1-3	10.8	0.04	1200	600	560	100	100	15	560	140	95	335

型号说明: GC1—额定流量(L/s)。

说明:

1. 本系列隔油器为扩展1型, 在GC0系列基础上增加电动刮油功能。
2. 设备适用于同层厨房灶台及盥洗槽排水的隔油预处理。
3. 设备设封闭油桶舱, 需经常检查、更换油桶。
4. 设备的进、出水口采用插接管结构, 以便于快速安装。
5. 设备的通气孔可不再外接管道。
6. 进水口滤网需每天清理一次, 排泥口需每周清理一次。

设备主要部件表

序号	名称	数量	材料或规格	序号	名称	数量	材料或规格
1	格栅箱	1	304焊接组件	4	设备底座	1	Q235焊接件
2	油水分离箱	1	304焊接组件	5	集油桶	1	塑料, 60L, 蓝色
3	净水箱	1	304焊接组件	6	球阀	1	黄铜, DN32

GC1系列简易隔油器外形图及尺寸表 图集号 16S708

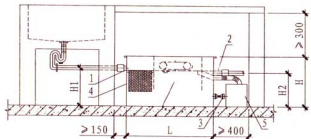

JYGYQ-D1安装立面图

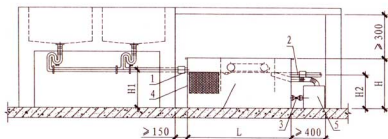

JYGYQ-D2安装立面图

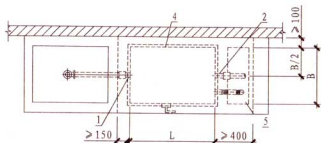

JYGYQ-D1安装平面图

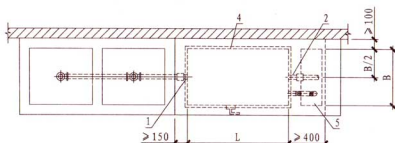

JYGYQ-D2安装平面图

说明:

1. 本设备采用手动操作, 无能耗, 可实现油、水、渣的初步分离。

2. 型号说明: JYGYQ-D1/D2

D1: 承接1个用水器具; D2: 承接2个用水器具
简易隔油器

安装尺寸表

序号	型号	承接用水器具数量	外形尺寸 (mm) (L × B × H)	进水管高度 H1 (mm)	出水管高度 H2 (mm)
1	JYGYQ-D1	1	450 × 400 × 350	300	250
2	JYGYQ-D2	2	700 × 400 × 350	300	250

设备主要部件表

序号	名称	数量	材料或规格	序号	名称	数量	材料或规格
1	进水管	1根	DN50, 卡箍连接	4	箱体	1个	不锈钢
2	出水管	1根	DN50, 卡箍连接	5	集油槽	1个	不锈钢
3	放空管	1根	DN50	—	—	—	—

简易隔油器安装图

图集号 16S708

说明:

1. 含油废水由设备入水口流入固液分离区, 其内设有挡板, 可有效阻隔废水中的残渣流入油水分离区, 此时大块的残渣沉于除渣箱底部锥筒内, 浮渣被阻隔在挡板前端, 油脂和废水则流入油水分离区内。除渣箱底部设有排渣阀, 在需要时打开排渣阀, 使大块残渣及浮渣自动流入集渣桶内。
2. 由于油比水轻, 在油水分离区内废水与油脂将自动分离。若设备配置气浮装置, 可向箱体内存入微气泡。微气泡发生器具有手动和自动启停功能, 运行时段采用时间继电器控制运行。气泡在水中上浮的过程中, 会与油滴形成气液混合物, 利用气泡的浮力, 加速气液混合物的上浮, 从而提高油水分离速度。
3. 分离后的油脂积聚在油水分离区顶部, 为防止因温度较低而导致油脂凝固, 配置电加热功能。利用温度传感器自动控制, 低于 20°C 时电加热装置开启, 高于 60°C 时电加热装置停止。通过浮油收集箱接出的透明管可查看浮油油面的高度, 当透明管内充满浮油时, 可打开排油阀将油脂排入集油桶内。
4. 在分离的过程中, 油泥会逐渐沉入箱体底部, 通过底部的锥形结构可聚积油泥。当打开排泥阀时, 油泥会借助水压的作用排放到集泥桶内, 分离后的无油废水则顺着排水管流出油水分离区。
5. 全自动型设备可通过时间继电器或可编程逻辑控制器(PLC)实现定时自动排渣、排油、排泥。
6. 当设备检修时, 关闭进水管和出水管阀门, 打开跨越管阀门。

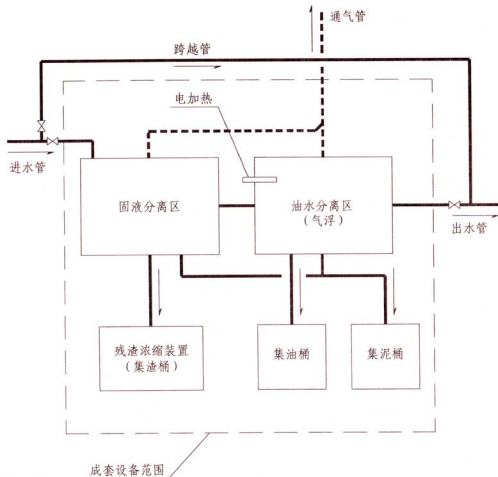

隔油设备(不含提升)工作原理图

图集号

16S708

审核 王冠军 校对 秦凯 设计 孟庆港

页

14

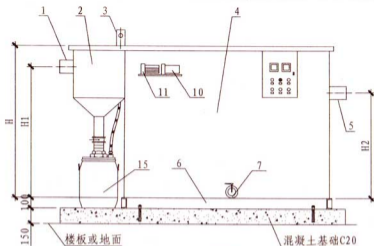

立面图

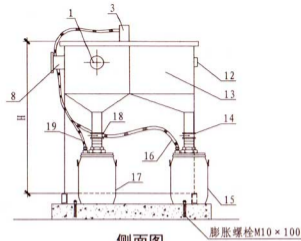

侧面图

说明:

1. 油水分离区设气浮装置, 可有效提高油水分离效果。通过刮油装置将液面浮油刮入集油槽, 排入集油桶。低湿时启动加热装置, 辅助排油。集油、排油完全自动化, 无需人工清掏。固液分离区的残渣可直接收集排入集渣桶内, 清理方便。
2. 材质分为不锈钢、碳钢、HDPE、PP。

设备主要部件表

序号	名称	数量	材料或规格	序号	名称	数量	材料或规格
1	进水管DN1	1个	SUS304不锈钢	11	刮油电机	1个	铸铁
2	固液分离区	1套	SUS304不锈钢	12	加热装置	1套	智能温控
3	通气管DN3	1个	SUS304不锈钢	13	集油区	1个	SUS304不锈钢
4	油水分离区	1个	SUS304不锈钢	14	排油阀	1套	铸铁
5	出水管DN2	1个	SUS304不锈钢	15	集油桶	1套	塑料
6	槽钢底座	1套	10#槽钢	16	集油桶通气管	1个	塑料
7	排污阀	1只	铸铁	17	集渣桶	1套	塑料
8	超越管接口	1个	SUS304不锈钢	18	排渣阀	1套	铸铁
9	电控柜	1个	冷轧钢板	19	集渣桶通气管	1个	塑料
10	空压机	1个	铸铁	—	—	—	—

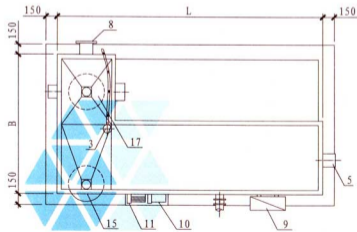

平面图

气浮式自动隔油器(I)安装图

图集号

16S708

审核 倪中华

校对 孟庆港

设计 刘雯

页 15

气浮式自动隔油器(I)性能及尺寸表

序号	型号	额定流量 (m ³ /h)	用电总功率 (kW)	设备外形尺寸(mm)			进水管管径 DN1 (mm)	出水管管径 DN2 (mm)	通气管管径 DN3 (mm)	进水管高度 H1 (mm)	出水管高度 H2 (mm)	设备重量 (kg)	运行重量 (kg)
				长度 L	宽度 B	高度 H							
1	ZD-GY-I-100	3.6	1.05	1150	400	1220	100	100	50	1115	855	220	600
2	ZD-GY-I-150	5.4	1.05	1150	500	1220	100	100	50	1105	835	230	690
3	ZD-GY-I-200	7.2	1.05	1150	900	1170	100	100	50	1050	780	270	910
4	ZD-GY-I-300	10.8	1.05	1300	1000	1170	100	100	50	1050	780	290	1110
5	ZD-GY-I-400	14.4	1.05	1600	1100	1170	100	100	50	1050	780	340	1530
6	ZD-GY-I-500	18.0	1.42	2000	1100	1170	100	100	50	1040	770	380	1900
7	ZD-GY-I-600	21.6	1.42	2000	1320	1170	150	150	80	1040	770	400	2180
8	ZD-GY-I-700	25.2	1.42	2100	1320	1260	150	150	80	1130	860	430	2580
9	ZD-GY-I-800	28.8	1.65	2100	1320	1360	150	150	80	1215	945	460	2760
10	ZD-GY-I-900	32.4	1.65	2100	1320	1500	150	150	80	1355	1085	480	3040
11	ZD-GY-I-1000	36.0	1.65	2100	1320	1600	150	150	80	1455	1185	500	3460
12	ZD-GY-I-1200	43.2	2.40	2540	1320	1600	150	150	80	1445	1175	560	3930
13	ZD-GY-I-1500	54.0	2.40	2540	1600	1600	200	200	80	1445	1175	600	4610

型号说明: ZD-GY-I-□

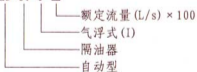

气浮式自动隔油器(I)性能及尺寸表

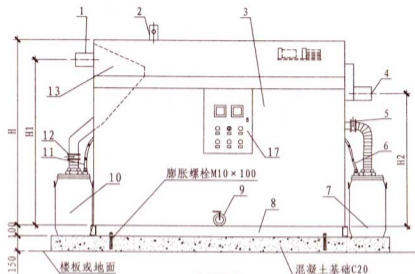

立视图

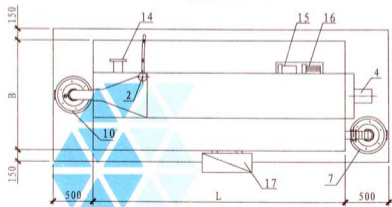

平面图

说明:

1. 本设备在油水分离区设新式高效刮油装置, 可将液面油脂向中间聚拢, 油脂收集无死角。
2. 油水分离区设气浮装置, 可有效提高油水分离效果。通过刮油装置将液面浮油刮入集油槽, 排入集油桶。低温时启动加热装置, 辅助排油。集油、排油完全自动化, 无需人工清掏。固液分离区的残渣可直接收集排入集渣桶内, 清理方便。
3. 材质分为不锈钢、碳钢、HDPE、PP。

设备主要部件表

序号	名称	数量	材料或规格	序号	名称	数量	材料或规格
1	进水管DN1	1个	SUS304不锈钢	10	集渣桶	1个	塑料
2	通气管DN3	1个	SUS304不锈钢	11	集渣桶通气管	1个	塑料
3	油水分离区	1个	SUS304不锈钢	12	排渣阀	1个	铸铁
4	出水管DN2	1个	SUS304不锈钢	13	固液分离区	1个	SUS304不锈钢
5	排油阀	1个	铸铁	14	超越管接口	1个	SUS304不锈钢
6	集油桶通气管	1个	塑料	15	空压机	1个	铸铁
7	集油桶	1个	塑料	16	刮油电机	1个	铸铁
8	槽钢底座	1套	10#槽钢	17	电控柜	1套	冷轧钢板
9	排污阀	1只	铸铁	—	—	—	—

气浮式自动隔油器(II)安装图

图集号 16S708

气浮式自动隔油器(II)性能及尺寸表

序号	型号	额定流量 (m ³ /h)	用电总功率 (kW)	设备外形尺寸(mm)			进水管管径 DN1 (mm)	出水管管径 DN2 (mm)	通气管管径 DN3 (mm)	进水管高度 H1 (mm)	出水管高度 H2 (mm)	设备重量 (kg)	运行重量 (kg)
				长度 L	宽度 B	高度 H							
1	ZD-GY-I (II)-100	3.6	1.05	1000	400	1220	100	100	50	1145	845	210	550
2	ZD-GY-I (II)-150	5.4	1.05	1000	500	1300	100	100	50	1215	915	220	680
3	ZD-GY-I (II)-200	7.2	1.05	1000	500	1500	100	100	50	1410	1110	230	790
4	ZD-GY-I (II)-300	10.8	1.05	1000	800	1500	100	100	50	1410	1110	250	1140
5	ZD-GY-I (II)-400	14.4	1.05	1700	500	1850	100	100	50	1760	1460	340	1580
6	ZD-GY-I (II)-500	18.0	1.42	1700	640	1850	100	100	50	1750	1450	360	1950
7	ZD-GY-I (II)-600	21.6	1.42	1700	700	1850	150	150	80	1750	1450	370	2110
8	ZD-GY-I (II)-700	25.2	1.42	1700	800	1850	150	150	80	1750	1450	410	2420
9	ZD-GY-I (II)-800	28.8	1.65	1700	900	1850	150	150	80	1735	1435	430	2660
10	ZD-GY-I (II)-900	32.4	1.65	1700	1000	1850	150	150	80	1735	1435	460	2930
11	ZD-GY-I (II)-1000	36.0	1.65	2000	1000	1850	150	150	80	1735	1435	490	3120
12	ZD-GY-I (II)-1200	43.2	2.40	2000	1220	1850	150	150	80	1725	1425	540	3980
13	ZD-GY-I (II)-1500	54.0	2.40	2000	1100	2350	200	200	80	2225	1925	600	4890

型号说明: ZD-GY-I (II)-□



气浮式自动隔油器(II)性能及尺寸表							图集号	16S708	
审核	倪中华	设计	刘变	校对	孟庆港	设计	刘变	页	18

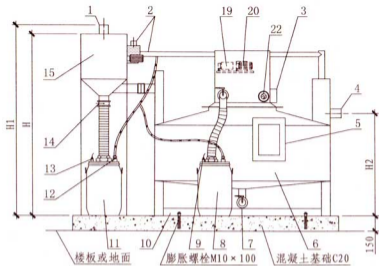

立视图

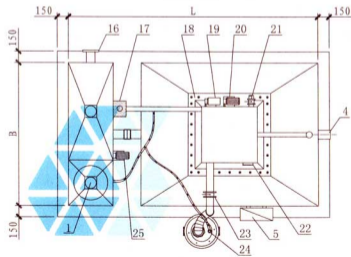

平面图

说明:

1. 本设备的除渣部分采用传动结构, 将残渣自动收集到渣桶内。此种方式可把废水中的各种杂物顺利排入渣桶内。油水分离区设气浮装置, 通过除油装置将液面浮油排至集油槽, 再流入集油桶。低温时启动加热装置, 辅助排油。
2. 设备采用全密闭结构, 全自动运行无异味挥发, 集油、集渣、排油、排渣完全自动化, 无需人工干预。
3. 油桶、渣桶液位达到设定值后自动报警, 油桶加防溢装置防止地沟油非法流失, 配置PLC液晶屏控制柜。
4. 材质分为不锈钢、碳钢、HDPE、PP。

设备主要部件表

序号	名称	数量	材料或规格	序号	名称	数量	材料或规格
1	进水管DN1	1个	SUS304不锈钢	14	排渣阀	1个	铸铁
2	通气管DN3	1个	SUS304不锈钢	15	固液分离区	1个	SUS304不锈钢
3	加热装置	1套	智能温控	16	超越管接口	1个	SUS304不锈钢
4	出水管DN2	1个	SUS304不锈钢	17	除臭装置	1套	SUS304不锈钢
5	PLC液晶控制柜	1套	冷轧钢板	18	检修口	1个	SUS304不锈钢
6	油水分离区	1个	SUS304不锈钢	19	空压机	1个	铸铁
7	排污阀	1只	铸铁	20	除油电机	1个	铸铁
8	集油桶	1个	塑料	21	紧急排油阀	1个	铸铁
9	油位报警装置	1个	复合材料	22	油位观察镜	1个	钢化玻璃
10	槽钢底座	1套	10#槽钢	23	排油阀	1个	铸铁
11	集渣桶	1个	塑料	24	集油桶通气管	1个	塑料
12	集渣桶通气管	1个	塑料	25	除渣电机	1个	铸铁
13	渣位报警装置	1个	复合材料	—	—	—	—

传动式全自动隔油器安装图

图集号 16S708

传动式全自动隔油器性能及尺寸表

序号	型号	额定流量 (m ³ /h)	用电 总功率 (kW)	设备外形尺寸(mm)			进水管 管径 DN1 (mm)	出水管 管径 DN2 (mm)	通气管 管径 DN3 (mm)	进水管 高度 H1 (mm)	出水管 高度 H2 (mm)	设备 重量 (kg)	运行 重量 (kg)
				长度 L	宽度 B	高度 H							
1	ZD-GY-II-100	3.6	2.15	1500	900	1800	100	100	50	1900	925	210	550
2	ZD-GY-II-200	7.2	2.15	1600	1000	1800	100	100	50	1900	935	230	790
3	ZD-GY-II-300	10.8	2.15	1700	1100	1800	100	100	50	1900	940	250	1140
4	ZD-GY-II-400	14.4	2.15	1900	1220	1800	100	100	50	1900	940	340	1580
5	ZD-GY-II-500	18.0	2.65	1900	1220	1950	100	100	50	2050	1100	360	1950
6	ZD-GY-II-600	21.6	2.65	2000	1300	2000	150	150	80	2100	1150	370	2110
7	ZD-GY-II-700	25.2	2.65	2000	1300	2100	150	150	80	2200	1250	410	2420
8	ZD-GY-II-800	28.8	2.90	2000	1440	2100	150	150	80	2200	1265	430	2660
9	ZD-GY-II-900	32.4	2.90	2000	1440	2250	150	150	80	2350	1415	460	2930
10	ZD-GY-II-1000	36.0	2.90	2000	1440	2400	150	150	80	2500	1585	490	3120
11	ZD-GY-II-1200	43.2	3.70	2100	1500	2540	150	150	80	2640	1735	540	3980
12	ZD-GY-II-1500	54.0	3.70	2300	1700	2540	200	200	80	2640	1735	600	4890

型号说明: ZD-GY-II-□

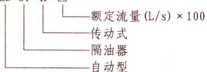

传动式全自动隔油器性能及尺寸表				图集号	16S708
审核	倪中华	校对	孟庆港	设计	刘 雯
				页	20

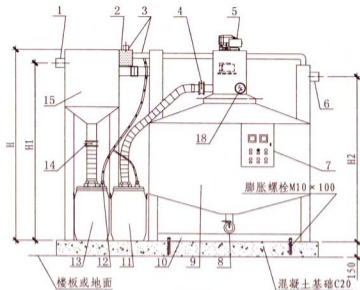

立面图

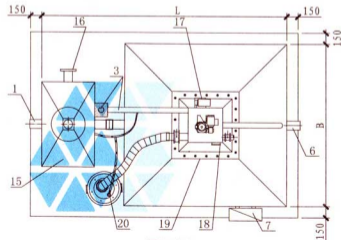

平面图

说明:

1. 本设备利用出水口与出油口的高差, 靠液压将集油区上部的油脂排出, 流入集油桶。
2. 油水分离区设气浮装置, 可有效提高油水分离效果。加热及搅拌装置解决低温油脂凝固、排放不畅问题。固液分离区残渣直接收集排入集渣桶内, 清理方便。
3. 可增加PLC控制以及油桶、渣桶液位自动报警功能。
4. 材质分为不锈钢、碳钢、HDPE、PP。

设备主要部件表

序号	名称	数量	材料或规格	序号	名称	数量	材料或规格
1	进水管DN1	1个	SUS304不锈钢	11	集油桶	1个	塑料
2	除臭装置	1套	SUS304不锈钢	12	集渣桶通气管	1个	塑料
3	通气管DN3	1个	SUS304不锈钢	13	集渣桶	1个	塑料
4	排油阀	1个	铸铁	14	排渣阀	1个	铸铁
5	搅拌装置	1个	铸铁	15	固液分离区	1个	SUS304不锈钢
6	出水管DN2	1个	SUS304不锈钢	16	超越管接口	1个	SUS304不锈钢
7	电柜	1套	冷轧钢板	17	空压机	1个	铸铁
8	排污阀	1只	铸铁	18	油位观察镜	1个	钢化玻璃
9	油水分离区	1个	SUS304不锈钢	19	检修口	1套	SUS304不锈钢
10	槽钢底座	1套	10#槽钢	20	集油桶通气管	1个	塑料

液压式自动隔油器安装图

图集号

16S708

审核

倪中华

校对

孟庆港

设计

刘变

页

21

液 压 式 自 动 隔 油 器 性 能 及 尺 寸 表

序号	型号	额定流量 (m ³ /h)	用电总功率 (kW)	设备外形尺寸 (mm)			进水管管径 DN1 (mm)	出水管管径 DN2 (mm)	通气管管径 DN3 (mm)	进水管高度 H1 (mm)	出水管高度 H2 (mm)	设备重量 (kg)	运行重量 (kg)
				长度 L	宽度 B	高度 H							
1	ZD-YY-I-100	3.6	1.05	1400	800	1500	100	100	50	1425	1375	310	1180
2	ZD-YY-I-200	7.2	1.05	1600	1000	1500	100	100	50	1415	1350	340	1640
3	ZD-YY-I-300	10.8	1.12	1700	1100	1500	100	100	50	1410	1330	370	1730
4	ZD-YY-I-400	14.4	1.12	1820	1220	1500	100	100	50	1410	1330	390	2270
5	ZD-YY-I-500	18.0	1.42	1820	1220	1650	100	100	50	1550	1450	420	2530
6	ZD-YY-I-600	21.6	1.65	1900	1300	1700	150	150	80	1600	1500	450	2920
7	ZD-YY-I-800	28.8	1.65	2000	1440	1850	150	150	80	1735	1510	470	3750
8	ZD-YY-I-1000	36.0	1.65	2000	1440	2150	150	150	80	2035	1810	490	4440
9	ZD-YY-I-1200	43.2	2.40	2100	1500	2390	150	150	80	2265	2115	510	5510
10	ZD-YY-I-1400	50.4	2.40	2200	1600	2390	200	200	80	2265	2115	540	6200

型号说明: ZD-YY-I-□

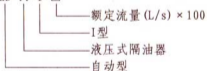

液 压 式 自 动 隔 油 器 性 能 及 尺 寸 表						图集号	16S708
审核	倪中华	设计	刘 雯	校对	孟庆涛	页	22

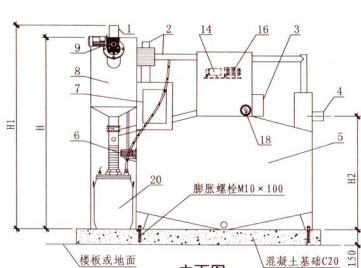

立视图

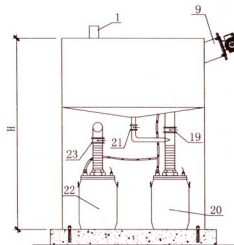

侧视图

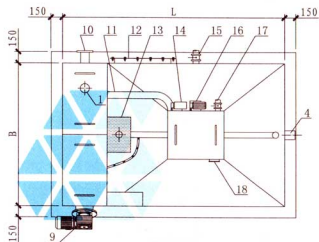

平面图

设备主要部件表

序号	名称	数量	材料或规格	序号	名称	数量	材料或规格
1	进水管DN1	1个	SUS304不锈钢	13	除臭装置	1个	SUS304不锈钢
2	通气管DN3	1个	SUS304不锈钢	14	空压机	1个	铸铁
3	加热装置	1套	智能温控	15	排污阀	1个	铸铁
4	出水管DN2	1个	SUS304不锈钢	16	除油电机	1个	铸铁
5	油水分离区	1个	SUS304不锈钢	17	紧急排油阀	1个	铸铁
6	高压冲洗泵	1只	铸铁	18	油位观察镜	1个	钢化玻璃
7	PLC液晶控制柜	1套	冷轧钢板	19	排渣阀	1套	铸铁
8	固液分离区	1个	SUS304不锈钢	20	集油桶	1套	塑料
9	除渣电机	1个	铸铁	21	排泥阀	1套	铸铁
10	超越管接口	1个	SUS304不锈钢	22	集油桶	1套	塑料
11	排油管	1个	SUS304不锈钢	23	排油阀	1套	铸铁
12	检修口	1套	SUS304不锈钢	—	—	—	—

螺旋式全自动隔油器安装图

图集号

16S708

审核

倪中华

校对

孟庆港

设计

刘雯

页

23

螺旋式全自动隔油器性能及尺寸表

序号	型号	额定流量 (m ³ /h)	用电总功率 (kW)	设备外形尺寸(mm)			进水管管径 DN1 (mm)	出水管管径 DN2 (mm)	通气管管径 DN3 (mm)	进水管高度 H1 (mm)	出水管高度 H2 (mm)	设备重量 (kg)	运行重量 (kg)
				长度 L	宽度 B	高度 H							
1	ZD-GY-III-100	3.6	2.60	1700	900	1250	100	100	50	1350	400	350	950
2	ZD-GY-III-200	7.2	2.60	1800	1000	1250	100	100	50	1350	400	380	1100
3	ZD-GY-III-300	10.8	2.60	1900	1100	1250	100	100	50	1350	400	430	1250
4	ZD-GY-III-400	14.4	2.60	2020	1220	1250	100	100	50	1350	400	470	1560
5	ZD-GY-III-500	18.0	3.30	2020	1220	1400	100	100	50	1500	550	500	1790
6	ZD-GY-III-600	21.6	3.30	2100	1300	1450	150	150	80	1550	600	540	2090
7	ZD-GY-III-700	25.2	3.30	2100	1300	1550	150	150	80	1650	700	560	2290
8	ZD-GY-III-800	28.8	3.55	2200	1440	1550	150	150	80	1650	750	590	2650
9	ZD-GY-III-900	32.4	3.55	2200	1440	1600	150	150	65	1700	800	610	2770
10	ZD-GY-III-1000	36.0	3.55	2200	1440	1850	150	150	80	1950	1050	630	3330
11	ZD-GY-III-1200	43.2	4.50	2300	1500	1990	150	150	80	2090	1190	660	4000
12	ZD-GY-III-1500	54.0	4.50	2500	1700	1990	200	200	80	2090	1190	700	4840

说明:

1. 本设备采用螺旋除渣结构, 将残渣自动收集到渣桶内, 此种除渣方式效率高、含水率低、除渣效果好, 并设有反冲洗装置以防止除渣区堵塞。可根据需要将残渣垂直提升, 排入至一定高度的渣桶内。油水分离区设气浮装置, 通过除油装置将液面浮油排至集油槽, 流入集油桶。采用恒温加热装置, 用于辅助排油。
2. 油桶、渣桶液位达到设定值后自动报警, 油桶加防盗装置防止地沟油非法流失, 配置PLC液晶屏控制柜。
3. 材质分为不锈钢、碳钢、HDPE、PP。

4. 型号说明: ZD-GY-III-□

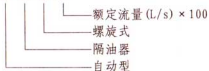

螺旋式全自动隔油器性能及尺寸表

图集号

16S708

审核 倪中华

校对 孟庆港

设计 刘 变

页

24

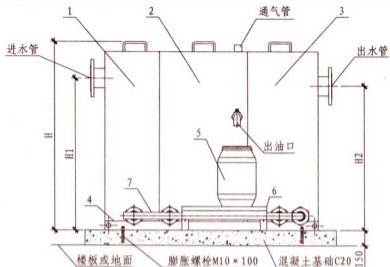

立面图

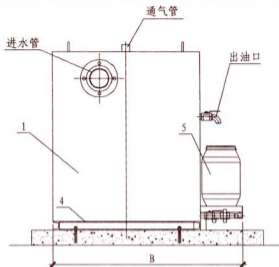

侧面图

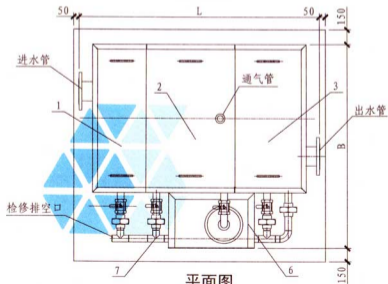

平面图

说明:

1. 本系列设备为基本型, 具有手动除渣、排泥、排油及自动加热等功能。
2. 进水口滤渣篮需每天清理一次, 排泥口需每周清理一次。

设备主要部件表

序号	名称	数量	材料或规格	序号	名称	数量	材料或规格
1	格栅箱	1	SUS304焊接组件	5	集油桶	1	塑料, 60L, 蓝色
2	油水分离箱	1	SUS304焊接组件	6	油桶支座	1	Q235焊接件
3	净水箱	1	SUS304焊接组件	7	汇流管	1	塑料组件, 灰色
4	设备底座	1	Q235焊接件	—	—	—	—

GYO系列全自动隔油设备安装图

图集号 16S708

审核 倪中华 校对 孟庆港 设计 马中伟

页 25

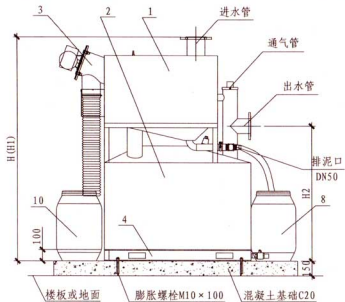

立视图

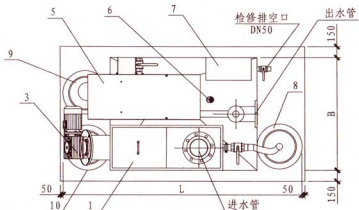

平面图

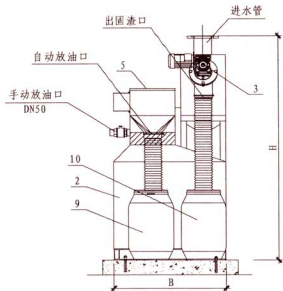

侧视图

说明:

1. 本系列设备为扩展1型, 在GY0系列基础上升级为自动除渣。
2. 进水口滤渣篮需每天清理一次, 排泥口需每周清理一次。

设备主要部件表

序号	名称	数量	材料或规格	序号	名称	数量	材料或规格
1	格栅箱	1	SUS304焊接组件	6	电加热装置	1	SUS304不锈钢, 220V
2	油水分离箱	1	SUS304焊接组件	7	电控箱	1	与设备配套
3	杂物分离机	1	SUS304焊接组件	8	集泥桶	1	塑料, 60L, 蓝色
4	设备底座	1	Q235焊接件	9	集油桶	1	塑料, 60L, 蓝色
5	自动排油装置	1	SUS304电动刮板式	10	集渣桶	1	塑料, 60L, 蓝色

GY1系列全自动隔油设备安装图

图集号

16S708

审核

倪中华

校对

孟庆港

设计

马中伟

页

26

GY0系列全自动隔油设备性能及尺寸表

序号	型号	额定流量 (m ³ /h)	用电总功率 (kW)	设备外形尺寸(mm)			进水管管径 DN1 (mm)	出水管管径 DN2 (mm)	通气管管径 DN3 (mm)	进水管高度 H1 (mm)	出水管高度 H2 (mm)	设备重量 (kg)	运行重量 (kg)
				长度 L	宽度 B	高度 H							
1	GY0-1	3.6	3	1000	800	800	100	100	50	650	400	135	585
2	GY0-5	18	4	1200	1000	1000	100	100	50	850	600	249	1074
3	GY0-10	36	6	1500	1200	1200	150	150	80	1050	800	452	1952
4	GY0-15	54	7	2000	1200	1200	200	200	80	1050	800	575	2475

型号说明: GY0—额定流量(L/s)。

GY1系列全自动隔油设备性能及尺寸表

序号	型号	额定流量 (m ³ /h)	用电总功率 (kW)	设备外形尺寸(mm)			进水管管径 DN1 (mm)	出水管管径 DN2 (mm)	通气管管径 DN3 (mm)	进水管高度 H1 (mm)	出水管高度 H2 (mm)	设备重量 (kg)	运行重量 (kg)
				长度 L	宽度 B	高度 H							
1	GY1-7	28.8	4	2200	1000	2000	150	150	80	2000	1140	350	1500
2	GY1-11	43.2	4	2400	1000	2000	150	150	80	2000	1140	400	1800
3	GY1-15	54	4	2360	1645	2000	200	200	80	2000	1140	450	2000

型号说明: GY1—额定流量(L/s)。



GY0、GY1系列全自动隔油设备性能及尺寸表

图集号

16S708

审核 倪中华

设计 孙中伟

校对 孟庆港

设计 孙中伟

设计 孙中伟

设计 孙中伟

页

27

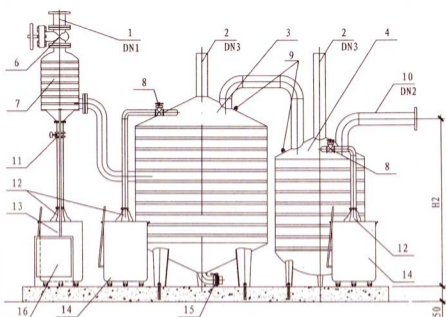

立面图

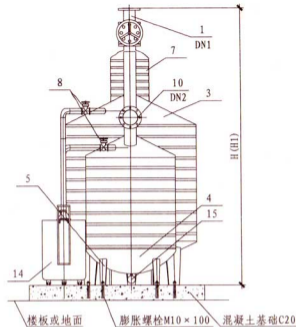

侧面图

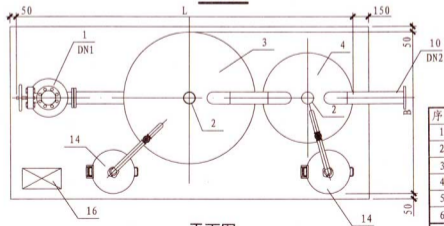

平面图

设备主要部件表

序号	名称	序号	名称	序号	名称
1	不锈钢进水管	7	固液分离器	13	移动式不锈钢残渣桶
2	不锈钢通气孔	8	不锈钢自动排油装置	14	移动式不锈钢集油桶
3	一级油水分离装置	9	油水分离电加热装置	15	排污阀
4	二级油水分离装置	10	不锈钢出水管	16	自动化控制柜
5	不锈钢罐体支撑	11	残渣自动排放装置	—	—
6	不锈钢球阀(用户配置)	12	塑料袋	—	—

波浪式多级隔油自排设备安装图

图集号 16S708

波浪式多级隔油自排设备性能及尺寸表

序号	型号	额定流量 (m ³ /h)	用电总功率 (kW)	设备外形尺寸(mm)			进水管管径 DN1(mm)	出水管管径 DN2(mm)	通气管管径 DN3(mm)	进水管高度 H1(mm)	出水管高度 H2(mm)	设备重量 (kg)	运行重量 (kg)
				长度 L	宽度 B	高度 H							
1	YBDZ-2	2	3	2800	1000	2200	100	150	80	2200	1600	225	1150
2	YBDZ-4	4	3	2800	1000	2200	100	150	80	2200	1600	225	1150
3	YBDZ-7	7	3	2800	1000	2200	100	150	80	2200	1600	225	1150
4	YBDZ-11	11	3	2800	1000	2200	100	150	80	2200	1600	225	1150
5	YBDZ-15	15	3	2800	1000	2200	100	150	80	2200	1600	225	1150
6	YBDZ-20	20	3	2800	1000	2200	150	150	80	2200	1600	225	1150
7	YBDZ-25	25	6	3300	1200	2500	150	150	80	2500	1700	280	1670
8	YBDZ-28	28	6	3300	1200	2500	150	150	80	2500	1700	280	1670
9	YBDZ-30	30	6	3300	1200	2500	150	150	80	2500	1700	280	1670
10	YBDZ-35	35	6	3300	1200	2500	150	150	80	2500	1700	280	1670
11	YBDZ-40	40	6	3300	1200	2500	150	150	80	2500	1700	280	1670

说明:

- 波浪式多级隔油自排设备包括: 物液分离器、自动排油装置、残渣自动排放装置、带电加热功能的多级油水分离装置等。
- 设备所有过水部件均采用抗腐蚀强的SUS316不锈钢材质。
- 罐体均采用SUS316不锈钢波浪式工艺等离子自动化焊接, 单面焊接、双面成型, 强度大、无死角、寿命长。外形尺寸可以根据需要任意组合。
- 设备采用全密闭结构, 多功能、全自动运行, 具有远程音视频视频监控功能。

5. 型号说明: YBDZ-□

└─ 额定流量 (m³/h)
└─ 远程监控波浪式多级自排型

6. 设备固定形式:

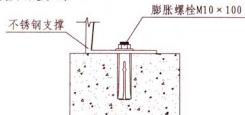

波浪式多级隔油自排设备性能及尺寸表

图集号

16S708

审核 倪中华

校对 孟庆港

设计 杨金明

校对 杨金明

设计 杨金明

校对 杨金明

设计 杨金明

页

29

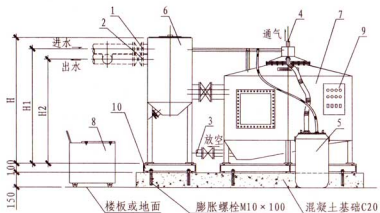

立视图

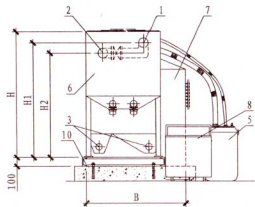

侧视图

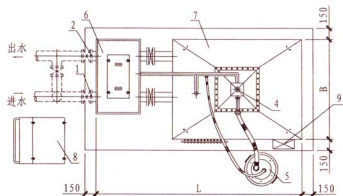

平面图

说明:

1. 本设备采用自动化控制技术, 可实现楼宇、远程手机端、电脑端监控, 操作方便、快捷。
2. 本设备采用机械式密封结构, 可有效控制气味外溢。采用两级独立固液分离、高效环形油水分离技术, 并采用气浮、加热、残渣浓缩工艺, 从而提高油脂及悬浮物的分离效率。
3. 设备材质分为不锈钢、塑料, 可分体运输, 现场组装。
4. 设备外部的虚线管道及阀门由用户自备, 不属于成套设备供货范围。

设备主要部件表

序号	名称	数量	材料或规格	序号	名称	数量	材料或规格
1	进水管	1根	卡箍/法兰连接	6	固液分离区箱体	1个	不锈钢/塑料
2	出水管	1根	卡箍/法兰连接	7	油水分离区箱体	1个	不锈钢/塑料
3	放空管	2根	卡箍/法兰连接	8	残渣浓缩装置	1个	不锈钢, 厂家配套
4	通气管	1根	卡箍连接	9	电控柜	1台	厂家配套
5	集油桶	1个	不锈钢/塑料	10	槽钢基础	1套	厂家配套

方形全密封液压排油型隔油器安装图

图集号

16S708

审核

倪中华

校对

孟庆港

设计

张佳莉

张在成

页

30

方形全密封液压排油型隔油器性能及尺寸表

序号	型号	额定流量 (m ³ /h)	用电总功率 (kW)	设备外形尺寸(mm)			进水管管径 DN1 (mm)	出水管管径 DN2 (mm)	通气管管径 DN3 (mm)	进水管高度 H1 (mm)	出水管高度 H2 (mm)	设备重量 (kg)	运行重量 (kg)
				长度 L	宽度 B	高度 H							
1	CYGYQ-5-F	5	4.1	1800	800	2000	100	100	80	1780	1590	895	2500
2	CYGYQ-10-F	10	4.1	2000	800	2000	100	100	80	1780	1590	895	2800
3	CYGYQ-15-F	15	4.1	2100	950	2000	100	100	80	1780	1590	980	3300
4	CYGYQ-20-F	20	4.1	2500	950	2000	150	150	80	1805	1615	1070	4100
5	CYGYQ-25-F	25	4.1	2500	1150	2000	150	150	80	1805	1615	1070	4600
6	CYGYQ-30-F	30	4.1	2800	1150	2000	150	150	80	1805	1615	1160	5300
7	CYGYQ-35-F	35	4.1	2800	1350	2000	150	150	80	1805	1615	1250	6000
8	CYGYQ-40-F	40	4.1	3000	1350	2000	150	150	80	1805	1615	1250	6500
9	CYGYQ-45-F	45	4.1	3000	1550	2000	150	150	80	1805	1615	1250	7200
10	CYGYQ-50-F	50	6.2	3200	1550	2000	200	200	80	1830	1640	1340	7900
11	CYGYQ-55-F	55	6.2	3400	1550	2000	200	200	80	1830	1640	1515	8100

型号说明: CYGYQ-□-F

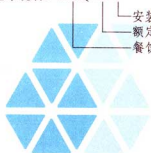

— 安装形式 (F: 方形)
— 额定流量 (m³/h)
— 餐饮废水隔油器

方形全密封液压排油型隔油器性能及尺寸表

图集号

16S708

审核 倪中华

设计 倪中华

校对 孟庆港

设计 张佳莉

设计 张在刚

页

31

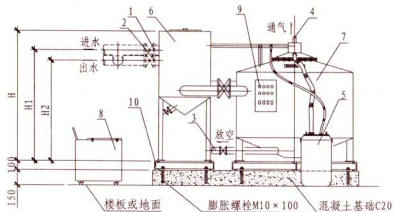

立视图

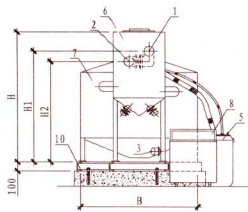

侧视图

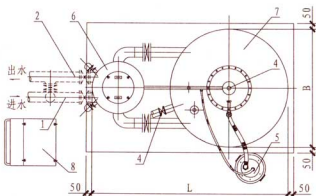

平面图

说明:

1. 本设备采用自动化控制技术, 可实现楼宇、远程手机端、电脑端监控, 操作方便、快捷。
2. 本设备采用机械式密封结构, 可有效控制气味外溢。采用两级独立固液分离、高效环形油水分离技术, 并采用气浮、加热、残渣浓缩工艺, 从而提高油脂及悬浮物的分离效率。
3. 设备材质分为不锈钢、塑料, 可分体运输, 现场组装。
4. 设备外部的虚线管道及阀门由用户自备, 不属于成套设备供货范围。

设备主要部件表

序号	名称	数量	材料或规格	序号	名称	数量	材料或规格
1	进水管	1根	卡箍/法兰连接	6	固液分离区箱体	1个	不锈钢/塑料
2	出水管	1根	卡箍/法兰连接	7	油水分离区箱体	1个	不锈钢/塑料
3	放空管	1根	卡箍/法兰连接	8	残渣浓缩装置	1个	不锈钢, 厂家配套
4	通气管	1根	卡箍连接	9	电控柜	1台	厂家配套
5	集油桶	1个	不锈钢/塑料	10	槽钢基础	1套	厂家配套

圆形全密封液压排油型隔油器安装图

图集号

16S708

审核 倪中华 *倪中华* 校对 孟庆港 *孟庆港* 设计 张佳莉 *张佳莉* 张化刚 *张化刚*

页

32

圆形全密封液压排油型隔油器性能及尺寸表

序号	型号	额定流量 (m ³ /h)	用电总功率 (kW)	设备外形尺寸 (mm)			进水管管径 DN1 (mm)	出水管管径 DN2 (mm)	通气管管径 DN3 (mm)	进水管高度 H1 (mm)	出水管高度 H2 (mm)	设备重量 (kg)	运行重量 (kg)
				长度 L	宽度 B	高度 H							
1	CYGYQ-5-Y	5	4.1	1900	800	2000	100	100	80	1780	1590	1170	2400
2	CYGYQ-10-Y	10	4.1	2100	1000	2000	100	100	80	1780	1590	1170	2600
3	CYGYQ-15-Y	15	4.1	2300	1200	2000	100	100	80	1780	1590	1170	3200
4	CYGYQ-20-Y	20	4.1	2400	1300	2000	150	150	80	1805	1615	1255	3600
5	CYGYQ-25-Y	25	4.1	2500	1400	2000	150	150	80	1805	1615	1255	4000
6	CYGYQ-30-Y	30	4.1	2600	1500	2000	150	150	80	1805	1615	1255	4400
7	CYGYQ-35-Y	35	4.1	2700	1600	2000	150	150	80	1805	1615	1255	4900
8	CYGYQ-40-Y	40	4.1	2800	1700	2000	150	150	80	1805	1615	1255	5300
9	CYGYQ-45-Y	45	4.1	2900	1800	2000	150	150	80	1805	1615	1255	5800
10	CYGYQ-50-Y	50	6.2	2900	1900	2000	200	200	80	1830	1640	1345	6400
11	CYGYQ-55-Y	55	6.2	3000	2000	2000	200	200	80	1830	1640	1345	7000

型号说明: CYGYQ-□-Y



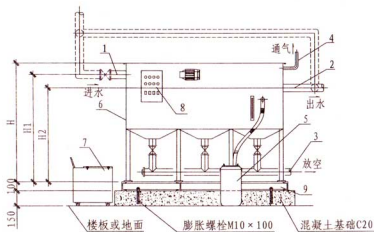

立面图

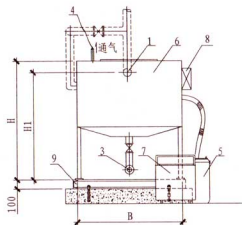

侧面图

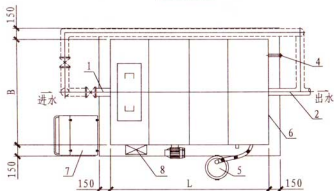

平面图

说明:

1. 本设备采用自动化控制技术, 可实现楼宇、远程监控。
2. 本设备采用接触式密封结构, 操作、维修简单, 并采用气浮、加热、机械刮油技术以提高油脂及悬浮物的分离效率。
3. 设备外部的虚线管道及阀门由用户自备, 不属于成套设备供货范围。

设备主要部件表

序号	名称	数量	材料或规格	序号	名称	数量	材料或规格
1	进水管	1根	卡箍/法兰连接	6	隔油器箱体	1台	厂家配套
2	出水管	1根	卡箍/法兰连接	7	残渣浓缩装置	1个	厂家配套
3	放空管	1根	卡箍连接	8	电控柜	1台	厂家配套
4	通气管	1根	卡箍/法兰连接	9	槽钢基础	1套	厂家配套
5	集油桶	1个	不锈钢/塑料	—	—	—	—

地上式自动刮油型隔油器安装图

图集号

16S708

审核 倪中华

校对 孟庆港

设计 张佳莉

设计 张佳莉

设计 张佳莉

页

34

地上式自动刮油型隔油器性能及尺寸表

序号	型号	额定流量 (m ³ /h)	用电总功率 (kW)	设备外形尺寸(mm)			进水管 管径 DN1 (mm)	出水管 管径 DN2 (mm)	通气管 管径 DN3 (mm)	进水管 高度 H1 (mm)	出水管 高度 H2 (mm)	设备重量 (kg)	运行重量 (kg)
				长度 L	宽度 B	高度 H							
1	(Z)GYQ-5-A	5	2.6	1200	800	1800	100	100	80	1600	1450	540	1500
2	(Z)GYQ-10-A	10	2.6	1600	800	1800	100	100	80	1600	1450	630	2000
3	(Z)GYQ-15-A	15	2.6	1900	950	1800	100	100	80	1600	1450	630	2800
4	(Z)GYQ-20-A	20	2.6	2000	950	2000	150	150	80	1800	1625	630	3400
5	(Z)GYQ-25-A	25	2.6	2000	1150	2000	150	150	80	1800	1625	630	4100
6	(Z)GYQ-30-A	30	2.6	2400	1150	2000	150	150	80	1800	1625	720	5000
7	(Z)GYQ-35-A	35	2.6	2400	1350	2000	150	150	80	1800	1625	1080	5800
8	(Z)GYQ-40-A	40	2.6	2800	1350	2000	150	150	80	1800	1625	1170	6800
9	(Z)GYQ-45-A	45	2.6	2800	1550	2000	150	150	80	1800	1625	1170	7800
10	(Z)GYQ-50-A	50	2.6	3000	1550	2000	200	200	80	1800	1600	1170	8400
11	(Z)GYQ-55-A	55	2.6	3200	1550	2000	200	200	80	1800	1600	1345	9000

型号说明: (Z)GYQ-□-A

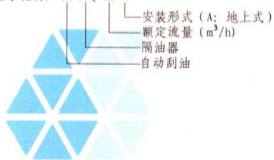

地上式自动刮油型隔油器性能及尺寸表

图集号

16S708

审核 倪中华

校对 倪中华

校对 孟庆港

设计 张佳莉

设计 张佳莉

页

35

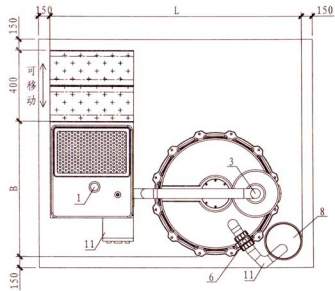

平面图

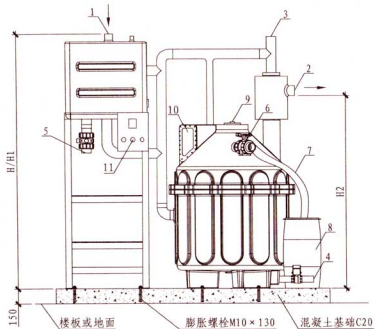

立面图

说明:

1. 隔油器设固液和油水两个分离区。如果设备发生堵塞,废水通过顶部溢流管直接排至出水口。
2. 残渣桶内部装有提篮格栅,分离产生的残渣需定期清理。加热装置可根据设定温度自动工作,防止低温时油脂凝结。
3. 设备底部用M10膨胀螺栓通过压板固定。
4. 根据现场条件可在出水端另配污水提升设备。
5. 型号说明: PE-□

└─ 额定流量 (m³/h)
└─ 隔油器材质

设备主要部件表

序号	名称	数量	材料或规格	序号	名称	数量	材料或规格
1	进水管	1个	卡箍连接	7	排油管	1个	塑料
2	出水管	1个	卡箍连接	8	集油桶	2个	塑料, 60L (1用1备)
3	通气管	1个	卡箍连接	9	电加热棒	1套	—
4	放空阀	1个	DN50	10	观察窗	1套	—
5	排泥阀	1个	DN50	11	控制柜	1套	220V
6	排油阀	1个	DN50	—	—	—	—

PE-1圆形隔油器安装图

图集号 16S708

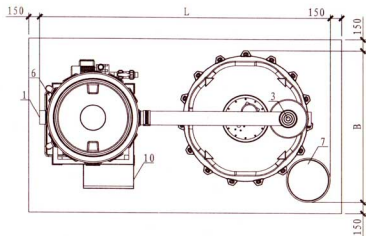

平面图

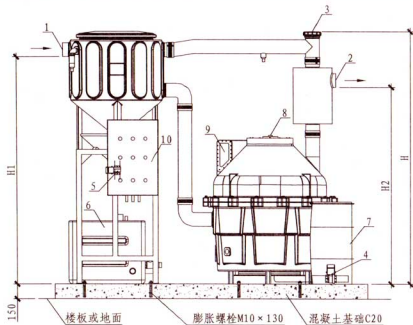

立面图

说明:

1. 隔油器设固液和油水两个分离区。如果设备发生堵塞, 废水通过顶部溢流管直接排至出水口。
2. 残渣桶内部装有提篮格栅, 分离产生的残渣需定期清理, 过滤后的水通过泵送回至固液分离仓。设备配有反冲洗泵, 抽取油水分离区的处理水对固液分离区的格栅网孔进行反冲洗。加热装置可根据设定温度自动工作, 防止低温时油脂凝结。
3. 设备底部用M10膨胀螺栓通过压板固定。
4. 根据现场条件可在出水端另配污水提升设备。
5. 型号说明: PE-□

— 额定流量 (m^3/h)
— 隔油器材质

设备主要部件表

序号	名称	数量	材料或规格	序号	名称	数量	材料或规格
1	进水管	1个	卡箍连接	6	残渣桶	2个	塑料
2	出水管	1个	卡箍连接	7	集油桶	2个	塑料, 60L (1用1备)
3	通气管	1个	卡箍连接	8	电加热棒	1套	—
4	放空阀	1个	DN100	9	观察窗	1套	—
5	排泥阀	1个	DN100	10	控制柜	1套	220V

PE-5、10圆形隔油器安装图

图集号 16S708

审核 倪中华 校对 孟庆港 设计 祁强

页 37

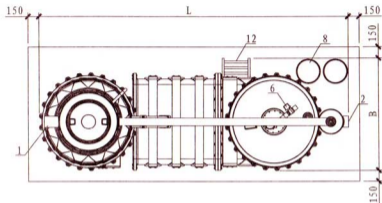

平面图

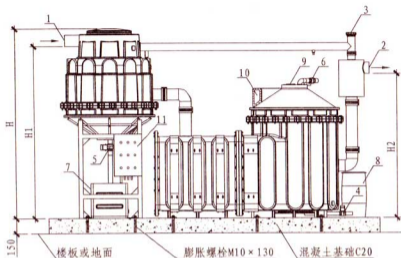

立面图

说明:

1. 隔油器设固液和油水两个分离区。如果设备发生堵塞, 废水通过顶部溢流管直接排至出水口。
2. 残渣桶内部装有提篮格栅, 分离产生的残渣需定期清理, 过滤后的水通过泵送回至固液分离仓。设备配有反冲洗泵, 抽取油水分离区的处理水对固液分离区的格栅网孔进行反冲洗。加热装置可根据设定温度自动工作, 防止低温时油脂凝结。
3. 设备底部用M10膨胀螺栓通过压板固定。
4. 根据现场条件可在出水端另配污水提升设备。
5. 型号说明: PE-□

└─ 额定流量 (m³/h)
└─ 隔油器材质

设备主要部件表

序号	名称	数量	材料或规格	序号	名称	数量	材料或规格
1	进水管	1个	卡箍连接	7	残渣桶	2个	塑料、不锈钢
2	出水管	1个	卡箍连接	8	集油桶	2个	塑料, 60L (1用1备)
3	通气管	1个	卡箍连接	9	电加热棒	1套	—
4	放空阀	1个	DN100	10	观察窗	1套	—
5	排泥阀	1个	DN100	11	控制柜	1套	220V
6	排油阀	1个	塑料	12	爬梯	1套	—

PE-20、30、55圆形隔油器安装图

图集号 16S708

审核 倪中华 *倪中华* 校对 孟庆涛 *孟庆涛* 设计 祁强 *祁强*

页 38

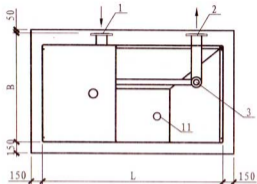

平面图

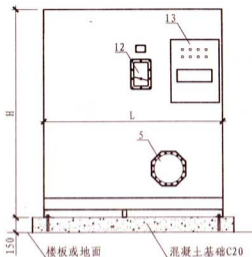

立面图

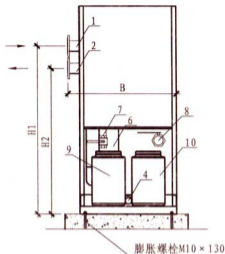

左视图

说明:

1. 隔油器设固液和油水两个分离区，两个分离区可以根据现场条件加工成整体或分体形式。如果设备发生堵塞，废水通过顶部溢流管直接排至出水口。
2. 动力设备在检测到有进水时自动开启工作。固液分离区设有机械除渣装置，用于分离进水中的大块杂物。油水分离区设有气浮装置，产生的微气泡可以加速油水分离过程。设备配有反冲洗泵，抽取油水分离区的处理水对机械除渣装置的网孔进行反冲洗。加热装置可根据设定温度自动工作，防止低温时油脂凝结。
3. 设备具有自动排油功能、残渣桶和集油桶高液位报警功能。
4. 设备底部用M10膨胀螺栓通过压板固定。
5. 根据现场条件可在出水端另配污水提升设备。

6. 型号说明: S□-□

└── 额定流量 (m³/h)
└── 隔油器材质
(S0: 不锈钢304, S1: 不锈钢316)

设备主要部件表

序号	名称	数量	材料或规格	序号	名称	数量	材料或规格
1	进水管	1个	法兰连接	8	排油阀	1个	DN65
2	出水管	1个	法兰连接	9	残渣桶	1个	塑料
3	通气管	1个	卡箍连接	10	集油桶	2个	塑料, 60L(1用1备)
4	放空阀	1个	DN40	11	电加热棒	1套	—
5	检修孔	1个	φ300	12	观察窗	1套	—
6	排渣口	1个	—	13	控制柜	1套	220V
7	排泥阀	1个	DN65	—	—	—	—

不锈钢矩形(带气浮)隔油器安装图

图集号 16S708

PE圆形隔油器性能及尺寸表

序号	型号	额定流量 (m ³ /h)	用电总功率 (kW)	设备外形尺寸(mm)			进水管管径 DN1 (mm)	出水管管径 DN2 (mm)	通气管管径 DN3 (mm)	进水管高度 H1 (mm)	出水管高度 H2 (mm)	设备重量 (kg)	运行重量 (kg)
				长度 L	宽度 B	高度 H							
1	PE-1	1	1.8	1650	950	1650	50	50	—	1650	1160	85	370
2	PE-5	5	2.8	2600	1250	2100	100	100	110	1800	1560	180	900
3	PE-10	10	3.3	2600	1600	2300	100	100	110	1780	1640	230	1830
4	PE-20	20	5.5	3100	1700	2700	150	150	110	2380	2000	800	4700
5	PE-30	30	6.1	4300	1700	2800	150	150	110	2450	2050	1200	6700
6	PE-55	55	6.8	4700	2100	3000	200	200	110	2500	2100	1650	9400

不锈钢矩形(带气浮)隔油器性能及尺寸表

序号	型号	额定流量 (m ³ /h)	用电总功率 (kW)	设备外形尺寸(mm)			进水管管径 DN1 (mm)	出水管管径 DN2 (mm)	通气管管径 DN3 (mm)	进水管高度 H1 (mm)	出水管高度 H2 (mm)	设备重量 (kg)	运行重量 (kg)
				长度 L	宽度 B	高度 H							
1	S0-7.2	7.2	3.11	1750	1020	1940	100	100	80	1730	1500	380	1200
2	S1-7.2	7.2	3.11	1750	1020	1940	100	100	80	1730	1500	380	1200
3	S0-14.4	14.4	3.11	1950	1120	1940	100	100	80	1830	1600	450	1800
4	S1-14.4	14.4	3.11	1950	1120	1940	100	100	80	1830	1600	450	1800
5	S0-25.2	25.2	3.11	2400	1320	1940	150	150	80	1930	1700	600	2800
6	S1-25.2	25.2	3.11	2400	1320	1940	150	150	80	1930	1700	600	2800
7	S0-36	36	3.11	2600	1550	2040	150	150	80	1930	1700	720	3800
8	S1-36	36	3.11	2600	1550	2040	150	150	80	1930	1700	720	3800
9	S0-54	54	3.11	3000	1550	2140	200	200	80	1980	1800	920	5600
10	S1-54	54	3.11	3000	1550	2140	200	200	80	1980	1800	920	5600

注: S0系列隔油器材质为SUS304不锈钢, S1系列隔油器材质为SUS316不锈钢。

PE、不锈钢隔油器性能及尺寸表

图集号		16S708
审核	倪中华	校对
设计	祁强	页
40		

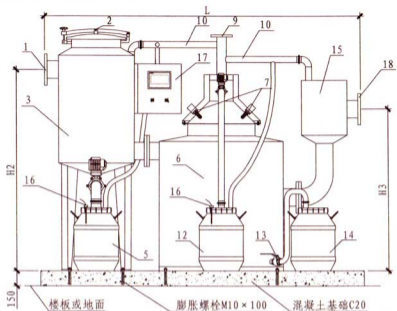

立面图

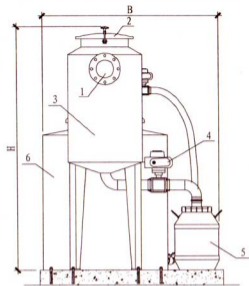

侧面图

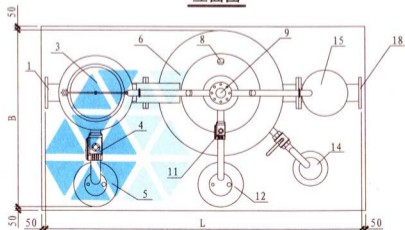

平面图

设备主要部件表

序号	名称	数量	材料或规格	序号	名称	数量	材料或规格
1	进水管	1个	SUS304, 法兰连接	10	通气桥	1套	SUS304
2	检修孔	1个	SUS304	11	自动排油装置	1套	—
3	一级分离区	1套	SUS304	12	集油桶	1个	塑料, 50L, 白色
4	自动排渣装置	1套	DN80, 24V	13	杠杆手柄球阀	1个	SUS304
5	集油桶	1个	塑料, 50L, 白色	14	集泥桶	1个	塑料, 50L, 白色
6	二级分离区	1套	SUS304	15	液位控制室	1套	SUS304
7	电加热装置	1套	220V, 2KW	16	物位探测器	1套	SUS304
8	温度传感器	1套	SUS304	17	智能控制柜	1套	SUS304
9	通气孔	1个	SUS304, 法兰连接	18	出水管	1个	SUS304, 法兰连接

BF-DZ系列油水分离器安装图

图集号

16S708

审核 倪中华

校对 孟庆港

设计 徐兆良

页

41

BF-DZ系列油水分离器性能及尺寸表

序号	型号	额定流量 (m ³ /h)	用电 总功率 (kW)	设备外形尺寸(mm)			进水管 管径 DN1 (mm)	出水管 管径 DN2 (mm)	通气管 管径 DN3 (mm)	进水管 高度 H1 (mm)	出水管 高度 H2 (mm)	设备 重量 (kg)	运行 重量 (kg)
				长度 L	宽度 B	高度 H							
1	BF-DZ-5	5	2.24	2570	1420	2300	150	150	80	1780	1480	345	1370
2	BF-DZ-10	10	2.24	2830	1550	2300	150	150	80	1780	1480	375	1840
3	BF-DZ-15	15	2.24	3060	1760	2300	150	150	80	1780	1480	400	2370
4	BF-DZ-20	20	2.24	3250	1950	2300	150	150	80	1780	1480	425	2885
5	BF-DZ-25	25	2.24	3410	2100	2300	150	150	80	1780	1480	450	3370
6	BF-DZ-30	30	2.24	3590	2200	2300	150	150	80	1780	1480	470	3950
7	BF-DZ-40	40	2.24	3730	2200	2400	150	150	80	1966	1616	515	4980
8	BF-DZ-50	50	2.24	4070	2200	2400	200	200	80	1966	1616	560	6090

说明:

1. 本设备配自动排渣装置(含手动)、自动排油装置(含手动)、恒温加热装置(2kW)、物位探测装置及全自动智能控制系统等。
2. 设备箱体、管道材质均采用SUS304不锈钢材质。
3. 设备的进出水口应安装阀门,以便设备维护与检修,通气管应单独接到室外。
4. 型号说明: BF-DZ-□

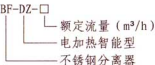

BF-DZ系列油水分离器性能及尺寸表

图集号

16S708

审核

倪中华

校对

孟庆港

设计

徐兆良

页

42

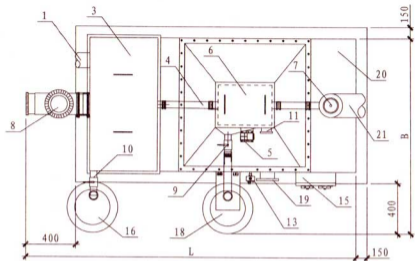

平面图

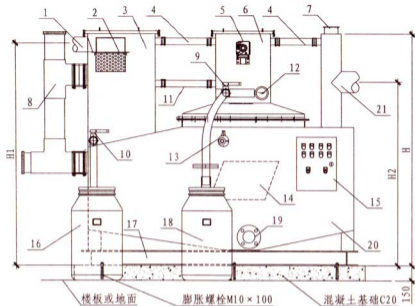

立面图

设备主要部件表

序号	名称	数量	材料或规格	序号	名称	数量	材料或规格
1	进水管	1个	SUS304不锈钢	12	自洁式视镜	1套	玻璃
2	提篮式格栅	1个	SUS304不锈钢孔板	13	恒温加热装置	1个	不锈钢
3	固液分离单元	1套	SUS304不锈钢	14	聚油吸附组件	1套	专用材质
4	通气管	2个	PVC	15	电控箱	1套	配套
5	曝气机	1个	配套	16	集渣桶	1个	PE
6	油脂收集单元	1套	SUS304不锈钢	17	槽钢基础	1个	热镀锌
7	通气孔	1个	SUS304不锈钢	18	集油桶	1个	PE
8	连通管	1套	PVC	19	溢渣口	1套	SUS304不锈钢
9	排油阀	1套	不锈钢	20	油水分离单元	1套	SUS304不锈钢
10	排渣阀	1套	不锈钢	21	出水集成管	1套	SUS304不锈钢
11	溢油管	1个	PVC	—	—	—	—

说明:

1. 设备材质: SUS304不锈钢。
2. 设备底座采用10#槽钢,由厂家配套制作。
3. 进出水方向可根据现场情况调整,接管预留空间不小于400mm。

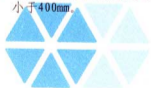

高效油脂分离设备安装图

图集号 16S708

高效油脂分离设备性能及尺寸表

序号	型号	额定流量 (m ³ /h)	用电总功率 (kW)	设备外形尺寸(mm)			进水管管径 DN1 (mm)	出水管管径 DN2 (mm)	通气管管径 DN3 (mm)	进水管高度 H1 (mm)	出水管高度 H2 (mm)	设备重量 (kg)	运行重量 (kg)
				长度 L	宽度 B	高度 H							
1	GSY-GX-5	5	1.7	2300	1300	1500	100	100	50	1350	1100	350	1250
2	GSY-GX-10	10	1.7	2300	1500	1600	100	100	50	1450	1200	450	1490
3	GSY-GX-15	15	1.7	2500	1500	1600	100	100	50	1450	1200	600	1830
4	GSY-GX-20	20	1.7	2500	1500	1800	150	150	80	1630	1380	700	2520
5	GSY-GX-25	25	2.2	2700	1500	1800	150	150	80	1630	1380	810	3330
6	GSY-GX-30	30	2.2	2900	1500	1800	150	150	80	1630	1380	890	4240
7	GSY-GX-35	35	2.2	2900	1700	1800	150	150	80	1630	1480	980	4850
8	GSY-GX-40	40	2.2	3500	1700	1900	150	150	80	1700	1450	1060	5460
9	GSY-GX-45	45	2.7	3500	1700	2100	150	150	80	1900	1650	1110	6020
10	GSY-GX-50	50	2.7	4000	1700	1900	200	200	100	1700	1450	1190	6460
11	GSY-GX-55	55	2.7	4000	1700	2100	200	200	100	1900	1650	1300	6990

型号说明: GSY-GX(T)-□

- 额定流量 (m³/h)
- 高效油脂分离(带T为含提升)
- 隔油器(英文缩写)

高效油脂分离设备性能及尺寸表

图集号

16S708

审核

倪中华

校对

孟庆港

设计

刘会杰

页

44

44

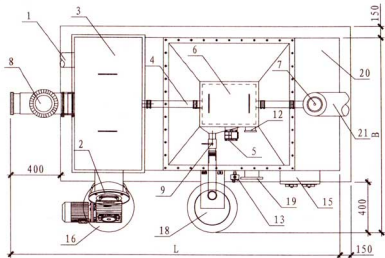

平面图

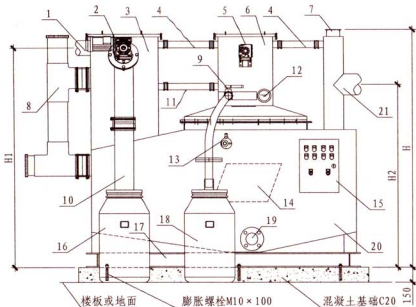

立面图

设备主要部件表

序号	名称	数量	材料或规格	序号	名称	数量	材料或规格
1	进水管	1个	SUS304不锈钢	12	可自洁视镜	1套	玻璃
2	自动除渣装置	1个	SUS304不锈钢	13	恒温加热装置	1个	不锈钢
3	固液分离单元	1套	SUS304不锈钢	14	聚油吸附组件	1套	专用材质
4	通气管	2个	PVC	15	电控箱	1套	配套
5	曝气机	1个	配套	16	集渣桶	1个	PE
6	油脂收集单元	1套	SUS304不锈钢	17	槽钢基础	1个	热镀锌
7	通气孔	1个	SUS304不锈钢	18	集油桶	1个	PE
8	连通管	1套	PVC	19	泄渣阀	1套	SUS304不锈钢
9	排油阀	1套	不锈钢	20	油水分离单元	1套	SUS304不锈钢
10	排渣管	1个	不锈钢	21	出水集成管	1套	SUS304不锈钢
11	溢油管	1个	PVC	—	—	—	—

说明:

1. 设备材质: SUS304不锈钢。
2. 设备底座采用10#槽钢,由厂家配套制作。
3. 进出水方向可根据现场情况调整,接管预留空间不小于400mm。

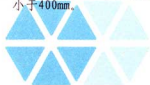

高效智能油脂分离设备安装图

图集号 16S708

高效智能油脂分离设备性能及尺寸表

序号	型号	额定流量 (m ³ /h)	用电总功率 (kW)	设备外形尺寸(mm)			进水管管径 DN1 (mm)	出水管管径 DN2 (mm)	通气管管径 DN3 (mm)	进水管高度 H1 (mm)	出水管高度 H2 (mm)	设备重量 (kg)	运行重量 (kg)
				长度 L	宽度 B	高度 H							
1	GSY-GXZN-5	5	2.0	2300	1300	1500	100	100	50	1350	1100	350	1250
2	GSY-GXZN-10	10	2.0	2300	1500	1600	100	100	50	1450	1200	450	1490
3	GSY-GXZN-15	15	2.0	2500	1500	1600	100	100	50	1450	1200	600	1830
4	GSY-GXZN-20	20	2.0	2500	1500	1800	150	150	80	1630	1380	700	2520
5	GSY-GXZN-25	25	2.5	2700	1500	1800	150	150	80	1630	1380	810	3330
6	GSY-GXZN-30	30	2.5	2900	1500	1800	150	150	80	1630	1380	890	4240
7	GSY-GXZN-35	35	2.5	2900	1700	1800	150	150	80	1630	1480	980	4850
8	GSY-GXZN-40	40	2.5	3500	1700	1900	150	150	80	1700	1450	1060	5460
9	GSY-GXZN-45	45	3.0	3500	1700	2100	150	150	80	1900	1650	1110	6020
10	GSY-GXZN-50	50	3.0	4000	1700	1900	200	200	100	1700	1450	1190	6460
11	GSY-GXZN-55	55	3.0	4000	1700	2100	200	200	100	1900	1650	1300	6990

型号说明: GSY-GXZN(T)-□

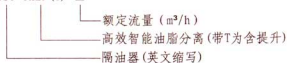

高效智能油脂分离设备性能及尺寸表

图集号

16S708

审核 倪中华

校对 孟庆港

设计 刘会杰

页

46

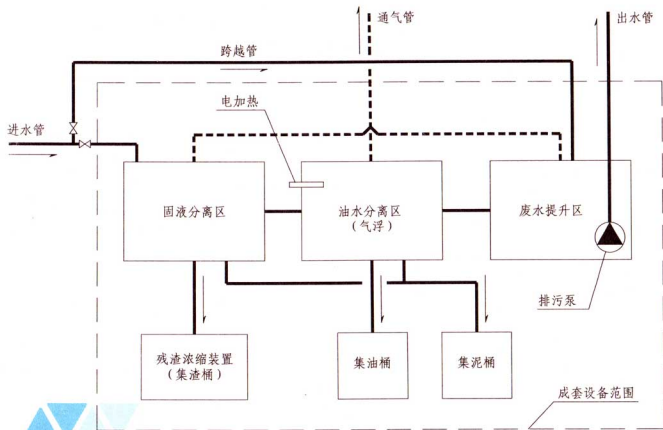

说明:

1. 固液分离区及油水分离区的工作原理说明参见本图集第14页。
2. 废水提升区设两台排污泵，一用一备，交替运行，由水位信号计自动控制。高水位时启泵，低水位时停泵。
3. 当设备检修时，关闭进水管阀门，打开跨越管阀门。
4. 隔油提升一体化设备工作原理可参照本图。

隔油设备(含提升)工作原理图

图集号

16S708

审核 王冠军

设计 王冠军

校对 秦凯

设计 秦凯

设计 孟庆港

设计 孟庆港

页

47

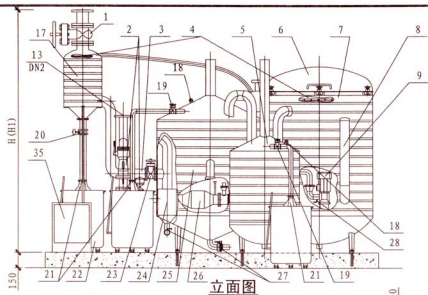

立面图

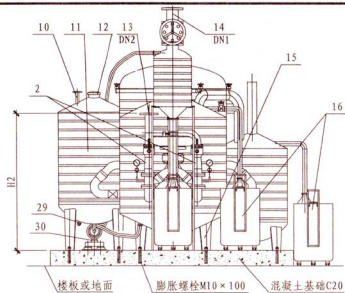

侧面图

设备主要部件表

序号	名称	序号	名称	序号	名称
1	不锈钢球阀(用户配置)	13	不锈钢出水管	25	一级油水分离装置
2	不锈钢吸附式止回装置	14	不锈钢进水管	26	不锈钢液渣分离装置
3	不锈钢布水器	15	不锈钢罐体支撑	27	排污阀
4	不锈钢罐体清洗装置	16	移动式不锈钢集油桶	28	不锈钢反冲洗装置
5	二级油水分离装置	17	物液分离器	29	自动清洗电加热装置
6	不锈钢模压密闭顶盖	18	油水分离电加热装置	30	自动清洗增压水泵
7	不锈钢集水提升装置	19	不锈钢自动排油装置	31	防倒流装置
8	不锈钢外置式液位控制器	20	残渣自动排放装置	32	不锈钢通气孔
9	反冲洗提升水泵	21	塑料袋	33	不锈钢锁紧装置
10	不锈钢温控器	22	移动式不锈钢残渣桶	34	不锈钢把手
11	不锈钢热水罐	23	备用进水装置	35	自动化控制柜
12	不锈钢热水液位控制器	24	备用不锈钢液渣分离装置	—	—

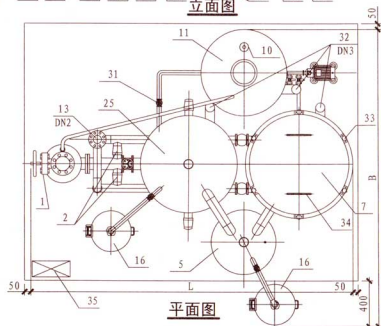

平面图

波浪式多级隔油提升设备安装图

图集号 16S708

波浪式多级隔油提升设备性能及尺寸表

序号	型号	额定流量 (m ³ /h)	水泵扬程 (m)	用电总功率 (kW)	设备外形尺寸(mm)			进水管管径 DN1 (mm)	出水管管径 DN2 (mm)	通气管管径 DN3 (mm)	进水管高度 H1 (mm)	出水管高度 H2 (mm)	设备重量 (kg)	运行重量 (kg)
					长度 L	宽度 B	高度 H							
1	YBDT6-15-0.75-2	6	15	6.75	4200	2700	2800	150	100	80	2800	1200	540	3140
2	YBDT7-15-1.1-2	7	15	7.1	4200	2700	2800	150	100	80	2800	1200	540	3140
3	YBDT9-22-2.2-2	9	22	8.2	4200	2700	2800	150	100	80	2800	1200	540	3140
4	YBDT10-10-0.75-2	10	10	6.75	4200	2700	2800	150	100	80	2800	1200	540	3140
5	YBDT12-15-1.1-2	12	15	7.1	4200	2700	2800	150	100	80	2800	1200	540	3140
6	YBDT15-7-0.75-2	15	7	6.75	4200	2700	2800	150	100	80	2800	1200	540	3140
7	YBDT15-9-1.1-2	15	9	7.1	4200	2700	2800	150	100	80	2800	1200	540	3140
8	YBDT15-30-3-2	15	30	9.0	4200	2700	2800	150	100	80	2800	1200	540	3140
9	YBDT18-15-1.5-2	18	15	7.5	4200	2700	2800	150	100	80	2800	1200	540	3140
10	YBDT20-22-3-2	20	22	9.0	4200	2700	2800	150	100	80	2800	1200	540	3140
11	YBDT25-15-2.2-2	25	15	8.2	4200	2700	2800	150	100	80	2800	1200	540	3140
12	YBDT25-20-3-2	25	20	9.0	4200	2700	2800	150	100	80	2800	1200	540	3140
13	YBDT27-15-2.2-2	27	15	8.2	4200	2700	2800	150	100	80	2800	1200	540	3140
14	YBDT30-30-5.5-2	30	30	11.5	4200	2700	2800	150	100	80	2800	1200	540	3140
15	YBDT35-7-2.2-2	35	7	8.2	4200	2700	2800	150	100	80	2800	1200	540	3140
16	YBDT40-15-4-2	40	15	10.0	4500	3000	2800	150	100	80	2800	1200	780	4050
17	YBDT45-22-7.5-2	45	22	13.5	4500	3000	2800	150	100	80	2800	1200	780	4050



波浪式多级隔油提升设备性能及尺寸表			图集号	16S708			
审核	倪中华	校对	孟庆港	设计	杨金明	页	49

说明:

1. 波浪式多级隔油提升设备包括: 带电加热功能的多级油水分离装置、物液分离器、无阀液渣分离装置、高效节能污水泵、反冲洗装置、气浮装置、自动清洗装置(高温高压自动清洗)、自动排油装置、残渣自动排放装置、外置式液位传感器、吸附式止回装置、模压密闭顶盖等。
2. 设备所有过水部件均采用抗腐蚀强的SUS316不锈钢材质, 每台污水泵出水管上配软接头、压力表、止回阀及球阀各1只。
3. 罐体均采用SUS316不锈钢波浪式工艺等离子自动化焊接, 单面焊接、双面成型, 强度大、无死角、寿命长。外形尺寸可根据需要任意组合。
4. 控制方式:
 - 4.1 手动控制: 手动按下控制柜上面的按钮, 控制反冲洗提升水泵、加热装置、热水喷洒泵及物液分离装置的启停。
 - 4.2 自动控制:
 - 4.2.1 当罐式污水集水器内的污水达到设定的启泵水位时, 液位传感器发出信号, 反冲洗提升水泵自动启动; 当罐式污水集水器内的污水达到设定停泵水位时, 液位传感器发出信号, 反冲洗提升水泵自动停止。
 - 4.2.2 通过控制柜定时自动启动电加热装置, 油水达到设定温度后,

自动排油装置和残渣自动排放装置开启, 油脂和残渣排尽后, 系统自动停止; 清洗水达到设定温度后, 清洗增压水泵自动启动, 清洗完毕后, 系统自动停止。

5. 设备采用全密闭结构, 多功能、全自动运行, 并具有远程实时运行数据及音频、视频监控功能。
6. 型号说明: YBDT □-□-□-□



7. 设备固定形式:

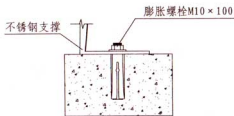

波浪式多级隔油提升设备选用及安装说明

图集号

16S708

审核 倪中华

校对 孟庆港

设计 杨金明

审核 倪中华

校对 孟庆港

设计 杨金明

审核 倪中华

页

50

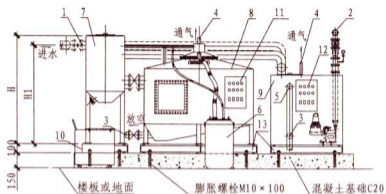

立面图

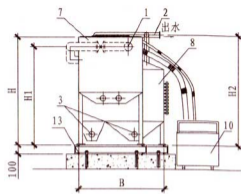

侧面图

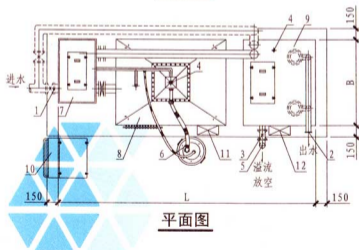

平面图

说明:

1. 本设备采用自动化控制技术, 可实现楼宇、远程手机端、电脑端监控, 操作方便、快捷。
2. 本设备采用机械式密封结构, 可有效控制气味外溢。采用两级独立固液分离、高效环形油水分离技术, 并采用气浮、加热、残渣浓缩工艺, 从而提高油脂及悬浮物的分离效率。
3. 设备材质分为不锈钢、塑料, 可分体运输, 现场组装。
4. 每台污水泵出水管上配橡胶接头、压力表、止回阀及闸阀各1只。
5. 设备外部的虚线管道及阀门由用户自备, 不属于成套设备供货范围。

设备主要部件表

序号	名称	数量	材料或规格	序号	名称	数量	材料或规格
1	进水管	1根	卡箍/法兰连接	8	油水分离区箱体	1个	不锈钢/塑料
2	出水管	1根	卡箍/法兰连接	9	提升装置	1个	不锈钢, 厂家配套
3	放空管	3根	卡箍/法兰连接	10	残渣浓缩装置	1个	不锈钢, 厂家配套
4	通气管	2根	卡箍连接	11	隔油器电控柜	1台	厂家配套
5	溢流管	1根	卡箍连接	12	提升装置电控柜	1台	厂家配套
6	集油桶	1个	不锈钢/塑料	13	槽钢基础	1套	厂家配套
7	固液分离区箱体	1个	不锈钢/塑料	—	—	—	—

方形全密封液压排油型(含提升)隔油器安装图

图集号

16S708

审核 倪中华 校对 孟庆港 设计 张岩 张宏

页

51

方形全密封液压排油型(含提升)隔油器性能及尺寸表

序号	型号	额定流量 (m ³ /h)	水泵扬程 (m)	用电总功率 (kW)	设备外形尺寸(mm)			进水管管径 DN1 (mm)	出水管管径 DN2 (mm)	通气管管径 DN3 (mm)	进水管高度 H1 (mm)	出水管高度 H2 (mm)	设备重量 (kg)	运行重量 (kg)
					长度 L	宽度 B	高度 H							
1	CYGYQ(T)-5-F	5	25	8.5	3000	800	2000	100	80	80	1780	2000	1100	3900
2	CYGYQ(T)-10-F	10	25	10.1	3200	800	2000	100	80	80	1780	2000	1100	4200
3	CYGYQ(T)-15-F	15	25	10.1	3600	950	2000	100	80	80	1780	2000	1190	5400
4	CYGYQ(T)-20-F	20	25	12.1	4000	950	2000	150	100	80	1805	2000	1280	6100
5	CYGYQ(T)-25-F	25	25	15.1	4100	1150	2000	150	125	80	1805	2000	1280	7200
6	CYGYQ(T)-30-F	30	25	15.1	4400	1150	2000	150	125	80	1805	2000	1365	7900
7	CYGYQ(T)-35-F	35	25	19.1	4600	1350	2000	150	125	80	1805	2000	1580	9600
8	CYGYQ(T)-40-F	40	25	19.1	4800	1350	2000	150	150	80	1805	2000	1580	10100
9	CYGYQ(T)-45-F	45	25	19.1	5000	1550	2000	150	150	80	1805	2000	1580	11700
10	CYGYQ(T)-50-F	50	25	21.2	5200	1550	2000	200	150	80	1830	2000	1670	12300
11	CYGYQ(T)-55-F	55	25	21.2	5400	1550	2000	200	150	80	1830	2000	1850	12500

型号说明: CYGYQ(T)-□-F

— 安装形式 (F: 方形)

— 额定流量 (m³/h)

— 餐饮废水隔油器(带T为含提升)

方形全密封液压排油型(含提升)隔油器性能及尺寸表

图集号

16S708

审核 倪中华

校对 孟庆港

设计 张岩

张光

页

52

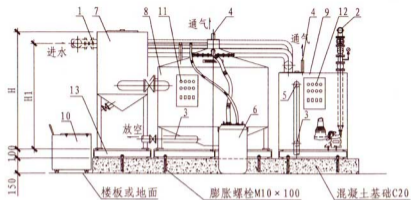

立面图

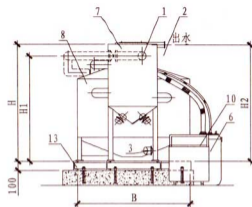

侧面图

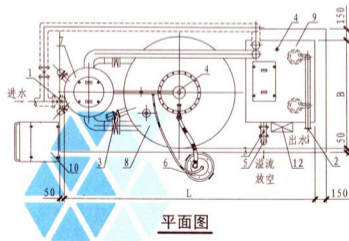

平面图

说明:

1. 本设备采用自动化控制技术, 可实现楼宇、远程手机端、电脑端监控, 操作方便、快捷。
2. 本设备采用机械式密封结构, 可有效控制气味外溢。采用两级独立固液分离、高效环形油水分离技术, 并采用气浮、加热、残渣浓缩工艺, 从而提高油脂及悬浮物的分离效率。
3. 设备材质分为不锈钢、塑料, 可分体运输, 现场组装。
4. 每台污水泵出水管上配橡胶接头、压力表、止回阀及闸阀各1只。
5. 设备外部的虚线管道及阀门由用户自备, 不属于成套设备供货范围。

设备主要部件表

序号	名称	数量	材料或规格	序号	名称	数量	材料或规格
1	进水管	1根	卡箍/法兰连接	8	油水分离区箱体	1个	不锈钢/塑料
2	出水管	1根	卡箍/法兰连接	9	提升装置	1个	不锈钢, 厂家配套
3	放空管	2根	卡箍/法兰连接	10	残渣浓缩装置	1个	不锈钢, 厂家配套
4	通气管	2根	卡箍连接	11	隔油器电控柜	1台	厂家配套
5	溢流管	1根	卡箍连接	12	提升装置电控柜	1台	厂家配套
6	集油桶	1个	不锈钢/塑料	13	槽钢基础	1套	厂家配套
7	固液分离区箱体	1个	不锈钢/塑料	--	--	--	--

圆形全密封液压排油型(含提升)隔油器安装图 图集号 16S708

审核 倪中华 校对 孟庆港 设计 张岩 张亮 页 53

圆形全密封液压排油型(含提升)隔油器性能及尺寸表

序号	型号	额定流量 (m ³ /h)	水泵扬程 (m)	用电总功率 (kW)	设备外形尺寸(mm)			进水管管径 DN1 (mm)	出水管管径 DN2 (mm)	通气管管径 DN3 (mm)	进水管高度 H1 (mm)	出水管高度 H2 (mm)	设备重量 (kg)	运行重量 (kg)
					长度 L	宽度 B	高度 H							
1	CYGYQ(T)-5-Y	5	25	8.5	3100	800	2000	100	80	80	1780	2000	1375	3900
2	CYGYQ(T)-10-Y	10	25	10.1	3300	1000	2000	100	80	80	1780	2000	1375	4400
3	CYGYQ(T)-15-Y	15	25	10.1	3800	1200	2000	100	80	80	1780	2000	1375	5600
4	CYGYQ(T)-20-Y	20	25	12.1	3900	1300	2000	150	100	80	1805	2000	1465	6100
5	CYGYQ(T)-25-Y	25	25	15.1	4100	1400	2000	150	125	80	1805	2000	1465	7000
6	CYGYQ(T)-30-Y	30	25	15.1	4200	1500	2000	150	125	80	1805	2000	1465	7400
7	CYGYQ(T)-35-Y	35	25	19.1	4500	1600	2000	150	125	80	1805	2000	1590	8700
8	CYGYQ(T)-40-Y	40	25	19.1	4600	1700	2000	150	150	80	1805	2000	1590	9200
9	CYGYQ(T)-45-Y	45	25	19.1	4900	1800	2000	150	150	80	1805	2000	1590	10600
10	CYGYQ(T)-50-Y	50	25	21.2	4900	1900	2000	200	150	80	1830	2000	1680	11200
11	CYGYQ(T)-55-Y	55	25	21.2	5000	2000	2000	200	150	80	1830	2000	1680	11800

型号说明: CYGYQ(T)-□-Y

- 安装形式 (Y: 圆形)
- 额定流量 (m³/h)
- 餐饮废水隔油器 (带T为含提升)

圆形全密封液压排油型(含提升)隔油器性能及尺寸表

图集号

16S708

审核 倪中华 校对 孟庆港 设计 张岩 张亮

页

54

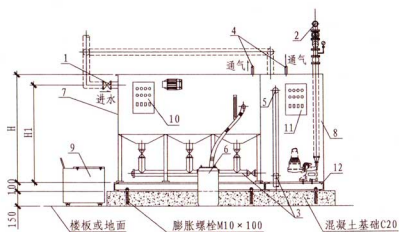

立面图

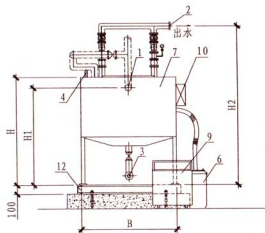

侧面图

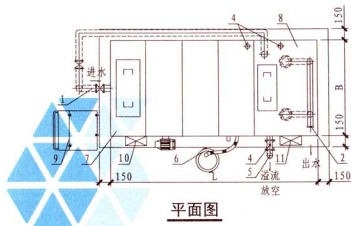

平面图

说明:

1. 本设备采用自动化控制技术, 可实现楼宇、远程监控。
2. 本设备采用接触式密封结构, 操作、维修简单, 并采用气浮、加热、机械刮油技术以提高油脂及悬浮物的分离效率。
3. 每台污水泵出水管上配橡胶接头、压力表、止回阀及闸阀各1只。
4. 设备外部的虚线管道及阀门由用户自备, 不属于成套设备供货范围。

设备主要部件表

序号	名称	数量	材料或规格	序号	名称	数量	材料或规格
1	进水管	1根	卡箍/法兰连接	7	隔油器箱体	1台	厂家配套
2	出水管	1根	卡箍/法兰连接	8	提升装置	1个	厂家配套
3	放空管	2根	卡箍连接	9	残渣浓缩装置	1个	厂家配套
4	通气管	1根	卡箍/法兰连接	10	隔油器电控柜	1台	厂家配套
5	溢流管	1根	卡箍连接	11	提升装置电控柜	1台	厂家配套
6	集油桶	1个	不锈钢/塑料	12	槽钢基础	1套	厂家配套

地上式自动刮油型(含提升)隔油器安装图

图集号 16S708

地上式自动刮油型隔油器(含提升)性能及尺寸表

序号	型号	额定流量 (m ³ /h)	水泵扬程 (m)	用电总功率 (kW)	设备外形尺寸(mm)			进水管管径 DN1 (mm)	出水管管径 DN2 (mm)	通气管管径 DN3 (mm)	进水管高度 H1 (mm)	出水管高度 H2 (mm)	设备重量 (kg)	运行重量 (kg)
					长度 L	宽度 B	高度 H							
1	(Z)GYQ(T)-5-A	5	25	7.0	2400	800	1800	100	80	80	1600	2600	745	2500
2	(Z)GYQ(T)-10-A	10	25	8.6	2800	800	1800	100	80	80	1600	2600	835	3000
3	(Z)GYQ(T)-15-A	15	25	8.6	3400	950	1800	100	80	80	1600	2600	835	4300
4	(Z)GYQ(T)-20-A	20	25	10.6	3500	950	2000	150	100	80	1800	2800	835	4900
5	(Z)GYQ(T)-25-A	25	25	13.6	3600	1150	2000	150	125	80	1800	2800	835	6100
6	(Z)GYQ(T)-30-A	30	25	13.6	4000	1150	2000	150	125	80	1800	2800	925	7000
7	(Z)GYQ(T)-35-A	35	25	17.6	4200	1350	2000	150	125	80	1800	2800	1410	8400
8	(Z)GYQ(T)-40-A	40	25	17.6	4600	1350	2000	150	150	80	1800	2800	1500	9400
9	(Z)GYQ(T)-45-A	45	25	17.6	4800	1550	2000	150	150	80	1800	2800	1500	11100
10	(Z)GYQ(T)-50-A	50	25	17.6	5000	1550	2000	200	150	80	1800	2800	1500	11600
11	(Z)GYQ(T)-55-A	55	25	17.6	5200	1550	2000	200	150	80	1800	2800	1680	12200

型号说明: (Z)GYQ(T)-□-A

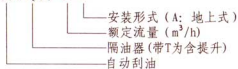

地上式自动刮油型(含提升)隔油器性能及尺寸表

图集号

16S708

审核 倪中华 校对 孟庆港 设计 张岩 张亮

页 56

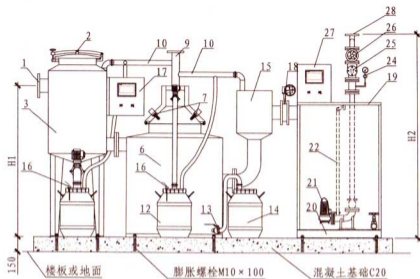

立视图

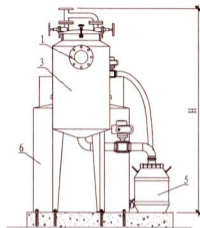

侧面图

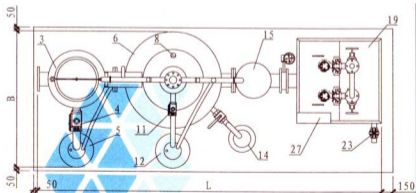

平面图

设备主要部件表

序号	名称	数量	材料或规格	序号	名称	数量	材料或规格
1	进水管	1个	SUS304, 法兰连接	15	液位控制室	1套	SUS304
2	检修孔	1个	SUS304	16	物位探测器	1套	SUS304
3	一级分离区	1套	SUS304	17	智能控制柜	1套	SUS304
4	自动排渣装置	1套	DN80, 24V	18	蝶阀	1个	SUS304
5	集油桶	1个	塑料, 50L, 白色	19	污水提升箱	1套	SUS304
6	二级分离区	1套	SUS304	20	提升箱底座	1套	热镀锌防腐防锈
7	电加热装置	1套	220V, 2KW	21	污水提升泵	2台	高品质铸件
8	温度传感器	1套	SUS304	22	耦合装置	2套	SUS304
9	通气孔	1个	SUS304, 预留法兰	23	排污阀	1个	SUS304
10	通气桥	1套	SUS304	24	压力表	2个	(0-1.0)MPa
11	自动排油装置	1套	DN50, 24V	25	单向阀	2个	防腐防锈
12	集油桶	1个	塑料, 50L, 白色	26	闸阀	2个	防腐防锈
13	杠杆手柄球阀	1个	SUS304	27	变频控制柜	1套	SUS304
14	集油桶	1个	塑料, 50L, 白色	28	污水出水口	1个	SUS304, 法兰连接

BF-DZ系列隔油提升设备安装图

图集号

16S708

审核

倪中华

校对

孟庆港

设计

徐兆良

页

57

BF-DZ系列隔油提升设备性能及尺寸表

序号	型号	额定流量 (m ³ /h)	水泵扬程 (m)	用电总功率 (kW)	设备外形尺寸(mm)			进水管管径 DN1 (mm)	出水管管径 DN2 (mm)	通气管管径 DN3 (mm)	进水管高度 H1 (mm)	出水管高度 H2 (mm)	设备重量 (kg)	运行重量 (kg)
					长度 L	宽度 B	高度 H							
1	BF-DZ-5T	5	15	3.74	2570	1420	2300	150	150	80	1780	1480	345	1370
2	BF-DZ-10T	10	18	5.24	2830	1550	2300	150	150	80	1780	1480	375	1840
3	BF-DZ-15T	15	20	6.64	3060	1760	2300	150	150	80	1780	1480	400	2370
4	BF-DZ-20T	20	15	6.64	3250	1950	2300	150	150	80	1780	1480	425	2885
5	BF-DZ-25T	25	15	6.64	3410	2100	2300	150	150	80	1780	1480	450	3370
6	BF-DZ-30T	30	16	8.24	3590	2200	2300	150	150	80	1780	1480	470	3950
7	BF-DZ-40T	40	15	10.24	3730	2200	2400	150	150	80	1966	1616	515	4980
8	BF-DZ-50T	50	20	13.24	4070	2200	2400	200	150	80	1966	1616	560	6090

说明:

1. 本设备配自动排渣装置(含手动)、自动排油装置(含手动)、恒温加热装置(2kW)、物位探测装置及全自动智能控制系统等。
2. 设备箱体、管道材质均采用SUS304不锈钢材质。
3. 设备的进水口应安装阀门,以便设备维护与检修,通气管应单独接到室外。
4. 型号说明: BF-DZ-□T

L 后置提升
 — 额定流量 (m³/h)
 — 电加热智能型
 — 不锈钢分离器

BF-DZ系列隔油提升设备性能及尺寸表								图集号	16S708
审核	倪中华	校对	孟庆港	设计	徐兆良	页	58		

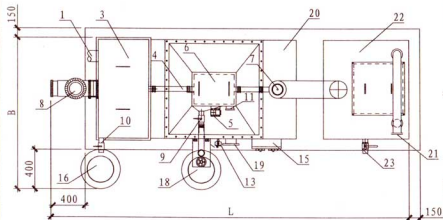

平面图

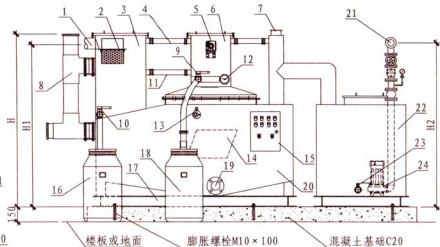

立面图

设备主要部件表

序号	名称	数量	材料或规格	序号	名称	数量	材料或规格
1	进水管	1个	SUS304不锈钢	13	加热装置	1个	不锈钢
2	装置式格栅	1个	SUS304不锈钢孔板	14	聚油吸附组件	1套	专用材质
3	固液分离单元	1套	SUS304不锈钢	15	电控箱	1套	—
4	透气管	2个	PVC	16	集渣桶	1个	PE
5	曝气机	1个	配套	17	槽钢基础	1个	碳钢
6	油脂收集单元	1套	SUS304不锈钢	18	集油桶	1个	PE
7	通气孔	1个	SUS304不锈钢	19	溢渣阀	1套	SUS304不锈钢
8	连接管	1套	PVC	20	油水分离单元	1套	SUS304不锈钢
9	排油阀	1套	不锈钢	21	出水管	1套	SUS304不锈钢
10	排渣阀	1套	不锈钢	22	污水提升单元	1套	SUS304不锈钢
11	溢油管	1个	PVC	23	泄水阀	1个	SUS304不锈钢
12	可自洁视镜	1套	玻璃	24	污水泵	2台	—

高效油脂分离(含提升)设备安装图

图集号 16S708

审核 倪中华 设计 何红亮 页 59

说明:

1. 设备材质: SUS304不锈钢。
2. 每台污水泵出水管上配橡胶接头、压力表、止回阀及闸阀各1只。
3. 设备底座采用10#槽钢,由厂家配套制作。
4. 进出水方向可根据现场情况调整,接管预留空间不小于400mm。

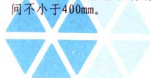

高效油脂分离(含提升)设备性能及尺寸表

序号	型号	额定流量 (m ³ /h)	水泵扬程 (m)	用电总功率 (kW)	设备外形尺寸(mm)			进水管管径 DN1 (mm)	出水管管径 DN2 (mm)	通气管管径 DN3 (mm)	进水管高度 H1 (mm)	出水管高度 H2 (mm)	设备重量 (kg)	运行重量 (kg)
					长度 L	宽度 B	高度 H							
1	GSY-GX(T)-5	5	15	3.9	3300	1300	1500	100	100	50	1350	1100	550	2250
2	GSY-GX(T)-10	10	15	4.7	3300	1500	1600	100	100	50	1450	1200	650	2490
3	GSY-GX(T)-15	15	15	6.1	3700	1500	1600	100	100	50	1450	1200	800	2830
4	GSY-GX(T)-20	20	15	6.1	3700	1500	1800	150	100	80	1630	1380	900	3520
5	GSY-GX(T)-25	25	15	8.2	3900	1500	1800	150	100	80	1630	1380	1010	4330
6	GSY-GX(T)-30	30	15	8.2	4300	1500	1800	150	100	80	1630	1380	1090	5240
7	GSY-GX(T)-35	35	15	10.2	4300	1700	1800	150	100	80	1630	1480	1180	5850
8	GSY-GX(T)-40	40	15	10.2	4900	1700	1900	150	100	80	1700	1450	1260	6460
9	GSY-GX(T)-45	45	20	17.7	4900	1700	2100	150	100	80	1900	1650	1310	7020
10	GSY-GX(T)-50	50	20	17.7	5700	1700	1900	200	150	100	1700	1450	1390	7460
11	GSY-GX(T)-55	55	20	17.7	5700	1700	2100	200	150	100	1900	1650	1500	7990

型号说明: GSY-GX(T)-□

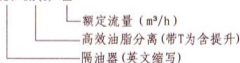

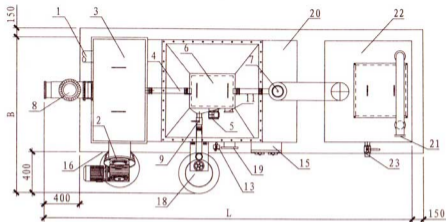

平面图

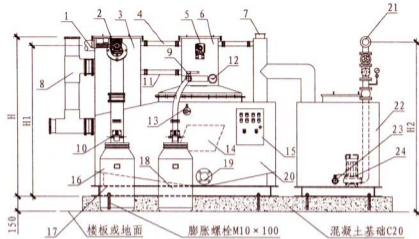

立面图

设备主要部件表

序号	名称	数量	材料或规格	序号	名称	数量	材料或规格
1	进水管	1个	SUS304不锈钢	13	加热装置	1个	不锈钢
2	螺旋除渣装置	1个	SUS304不锈钢孔板	14	聚油吸附组件	1套	专用材质
3	固液分离单元	1套	SUS304不锈钢	15	电控箱	1套	—
4	透气管	2个	PVC	16	集渣桶	1个	PE
5	曝气机	1个	配套	17	槽钢基础	1个	碳钢
6	油脂收集单元	1套	SUS304不锈钢	18	集油桶	1个	PE
7	通气孔	1个	SUS304不锈钢	19	溢渣阀	1套	SUS304不锈钢
8	连通管	1套	PVC	20	油水分离单元	1套	SUS304不锈钢
9	排油阀	1套	不锈钢	21	出水管	1套	SUS304不锈钢
10	渣桶架	1套	不锈钢	22	污水提升单元	1套	SUS304不锈钢
11	溢油管	1个	PVC	23	泄水阀	1个	SUS304不锈钢
12	可自洁视镜	1套	玻璃	24	污水泵	2台	—

高效智能油脂分离(含提升)设备安装图

图集号

16S708

审核

倪中华

校对

孟庆涛

设计

何红亮

页

61

61

说明:

1. 设备材质: SUS304不锈钢。
2. 每台污水泵出水管上配橡胶接头、压力表、止回阀及闸阀各1只。
3. 设备底座采用10#槽钢,由厂家配套制作。
4. 进出水方向可根据现场情况调整,接管预留空间不小于400mm。



高效智能油脂分离(含提升)设备性能及尺寸表

序号	型号	额定流量 (m ³ /h)	水泵扬程 (m)	用电总功率 (kW)	设备外形尺寸(mm)			进水管管径 DN1 (mm)	出水管管径 DN2 (mm)	通气管管径 DN3 (mm)	进水管高度 H1 (mm)	出水管高度 H2 (mm)	设备重量 (kg)	运行重量 (kg)
					长度 L	宽度 B	高度 H							
1	GSY-GXZN(T)-5	5	15	4.2	3300	1300	1500	100	100	50	1350	1100	550	2250
2	GSY-GXZN(T)-10	10	15	5.0	3300	1500	1600	100	100	50	1450	1200	650	2490
3	GSY-GXZN(T)-15	15	15	6.4	3700	1500	1600	100	100	50	1450	1200	800	2830
4	GSY-GXZD(T)-20	20	15	6.4	3700	1500	1800	150	100	80	1630	1380	900	3520
5	GSY-GXZN(T)-25	25	15	8.5	3900	1500	1800	150	100	80	1630	1380	1010	4330
6	GSY-GXZN(T)-30	30	15	8.5	4300	1500	1800	150	100	80	1630	1380	1090	5240
7	GSY-GXZN(T)-35	35	15	10.5	4300	1700	1800	150	100	80	1630	1480	1180	5850
8	GSY-GXZN(T)-40	40	15	10.5	4900	1700	1900	150	100	80	1700	1450	1260	6460
9	GSY-GXZN(T)-45	45	20	18.0	4900	1700	2100	150	100	80	1900	1650	1310	7020
10	GSY-GXZN(T)-50	50	20	18.0	5700	1700	1900	200	150	100	1700	1450	1390	7460
11	GSY-GXZN(T)-55	55	20	18.0	5700	1700	2100	200	150	100	1900	1650	1500	7990

型号说明: GSY-GXZN(T)-□

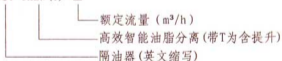

高效智能油脂分离(含提升)设备性能及尺寸表			图集号	16S708
审核	倪中华	何中华	校对	孟庆涛
设计	何红亮	何红亮	设计	何红亮
页				62

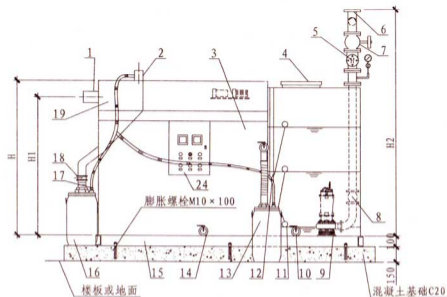

立面图

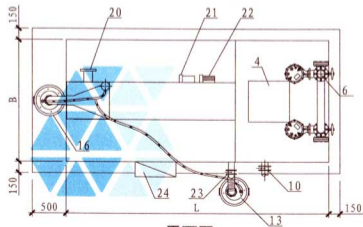

平面图

说明:

1. 本设备在油水分离区设新式高效刮油装置, 可将液面油脂向中间聚拢, 油脂收集无死角。
2. 油水分离区设气浮装置, 可有效提高油水分离效果。通过刮油装置将液面浮油刮入集油槽, 排入集油桶。低温时启动加热装置, 辅助排油。集油、排油完全自动化, 无需人工清掏。固液分离区的残渣可直接收集排入集渣桶内, 清理方便。
3. 经过处理的废水通过自带的污水提升设备自动提升到室外排水管网。
4. 材质分为不锈钢、碳钢、HDPE、PP。

设备主要部件表

序号	名称	数量	材料或规格	序号	名称	数量	材料或规格
1	进水管DN1	1个	SUS304不锈钢	13	集油桶	1个	塑料
2	通气管DN3	1个	SUS304不锈钢	14	隔油区排污阀	1个	铸铁
3	油水分离区	1个	SUS304不锈钢	15	槽钢底座	1套	10#槽钢
4	检修口	1套	SUS304不锈钢	16	集渣桶	1个	塑料
5	止回阀	2个	铸铁	17	集渣桶通气管	1个	塑料
6	出水管DN2	1个	SUS304不锈钢	18	排渣阀	1个	铸铁
7	闸阀	2个	铸铁	19	固液分离区	1个	SUS304不锈钢
8	软连接	2个	橡胶	20	超越管接口	1个	SUS304不锈钢
9	潜污泵	2个	铸铁	21	空压机	1个	铸铁
10	提升区排污阀	1个	铸铁	22	除油电机	1个	铸铁
11	水位控制浮球阀	2只	塑料	23	排油阀	1个	铸铁
12	集油桶通气管	1个	塑料	24	电控柜	1个	冷轧钢板

气浮式自动隔油提升设备(II)安装图

图集号

16S708

审核

倪中华

设计

刘雯

校对

孟庆港

设计

刘雯

审核

倪中华

校对

孟庆港

设计

刘雯

审核

倪中华

页

63

气浮式自动隔油提升设备(II)性能及尺寸表

序号	型号	额定流量 (m ³ /h)	水泵扬程 (m)	用电总功率 (kW)	设备外形尺寸(mm)			进水管管径 DN1 (mm)	出水管管径 DN2 (mm)	通气管管径 DN3 (mm)	进水管高度 H1 (mm)	出水管高度 H2 (mm)	设备重量 (kg)	运行重量 (kg)
					长度 L	宽度 B	高度 H							
1	ZD-GY-I (II) (T)-100	3.6	10	2.15	1600	400	1220	100	80	50	1145	1820	460	920
2	ZD-GY-I (II) (T)-150	5.4	10	2.15	1600	500	1300	100	80	50	1215	1900	480	1120
3	ZD-GY-I (II) (T)-200	7.2	12	2.55	1600	500	1500	100	80	50	1410	2100	490	1290
4	ZD-GY-I (II) (T)-300	10.8	15	4.05	1600	800	1500	100	80	50	1410	2100	510	1790
5	ZD-GY-I (II) (T)-400	14.4	15	4.42	2700	500	1850	100	80	50	1760	2450	610	2170
6	ZD-GY-I (II) (T)-500	18.0	15	5.82	2700	640	1850	100	100	50	1750	2450	650	2540
7	ZD-GY-I (II) (T)-600	21.6	15	5.82	2700	700	1850	150	100	80	1750	2450	700	3050
8	ZD-GY-I (II) (T)-700	25.2	15	7.65	2700	800	1850	150	100	80	1750	2450	790	3710
9	ZD-GY-I (II) (T)-800	28.8	15	7.65	2700	900	1850	150	100	80	1735	2450	880	4160
10	ZD-GY-I (II) (T)-900	32.4	10	7.65	2700	1000	1850	150	100	80	1735	2450	930	4580
11	ZD-GY-I (II) (T)-1000	36.0	13	8.40	3100	1000	1850	150	100	80	1735	2450	980	5170
12	ZD-GY-I (II) (T)-1200	43.2	13	13.4	3100	1220	1850	150	100	80	1725	2450	1100	6210
13	ZD-GY-I (II) (T)-1500	54.0	16	13.4	3100	1100	2350	200	150	80	2225	2950	1290	7600
14	ZD-GY-I (II) (T)-1800	64.8	15	13.4	3200	1220	2350	200	150	80	2225	2950	1410	8640

型号说明: ZD-GY-I (II) (T)-□

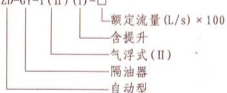

气浮式自动隔油提升设备(II)性能及尺寸表				图集号	16S708
审核	倪中华	设计	倪中华	校对	孟庆港
		设计	刘变	设计	刘变
		页			64

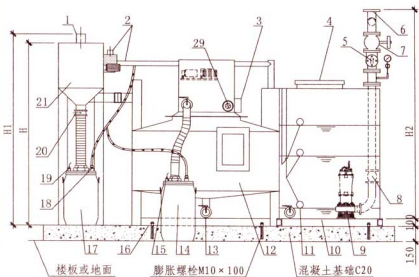

立面图

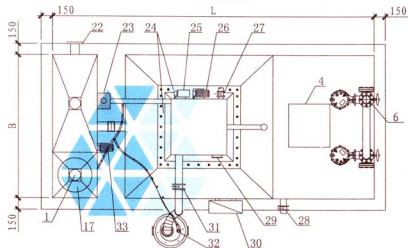

平面图

说明:

1. 本设备的除渣部分采用传动结构, 将残渣自动收集到渣桶内。此种方式可把废水中的各种杂物顺利排入渣桶内。油水分离区设气浮装置, 通过除油装置将液面浮油排至集油槽, 再流入集油桶。低温时启动加热装置, 辅助排油。
2. 设备采用全密闭结构, 全自动运行无异味挥发, 集油、集渣、排油、排渣完全自动化, 无需人工清掏。
3. 油桶、渣桶液位达到设定值后自动报警, 油桶加防盗装置防止地沟油非法流失, 配置PLC液晶屏控制柜。
4. 经过处理的废水通过自带的污水提升设备自动提升到室外排水管网。
5. 材质分为不锈钢、碳钢、HDPE、PP。

设备主要部件表

序号	名称	数量	材料或规格	序号	名称	数量	材料或规格
1	进水管DN1	1个	SUS304不锈钢	18	集渣桶通气管	1个	塑料
2	通气管DN3	1个	SUS304不锈钢	19	液位报警装置	1个	复合材料
3	加热装置	1套	智能温控	20	排渣阀	1个	铸铁
4	提升区检修口	1套	SUS304不锈钢	21	固液分离区	1个	SUS304不锈钢
5	止回阀	2个	铸铁	22	超越管接口	1个	SUS304不锈钢
6	出水管DN2	1个	SUS304不锈钢	23	除臭装置	1套	SUS304不锈钢
7	阀门	2个	铸铁	24	隔油区检修口	1个	SUS304不锈钢
8	软连接	2个	橡胶	25	空压机	1个	铸铁
9	潜污泵	2个	铸铁	26	除油电机	1个	铸铁
10	提升器槽钢底座	1套	10#槽钢	27	紧急排油阀	1个	铸铁
11	水位控制浮球阀	2只	塑料	28	提升区排污阀	1个	铸铁
12	油水分离区	1个	SUS304不锈钢	29	油位观察镜	1个	钢化玻璃
13	隔油区排污阀	1个	铸铁	30	PLC液晶控制柜	1套	冷轧钢板
14	集油桶	1个	塑料	31	排油阀	1个	铸铁
15	油位报警装置	1个	复合材料	32	集油桶通气管	1个	塑料
16	隔油器槽钢底座	1套	10#槽钢	33	除渣电机	1个	铸铁
17	集渣桶	1个	塑料	—	—	—	—

传动式全自动隔油提升设备安装图

图集号

16S708

审核

倪中华

校对

孟庆港

设计

刘雯

页

65

传动式全自动隔油提升设备性能及尺寸表

序号	型号	额定流量 (m ³ /h)	水泵扬程 (m)	用电总功率 (kW)	设备外形尺寸(mm)			进水管管径 DN1(mm)	出水管管径 DN2(mm)	通气管管径 DN3(mm)	进水管高度 H1(mm)	出水管高度 H2(mm)	设备重量 (kg)	运行重量 (kg)
					长度 L	宽度 B	高度 H							
1	ZD-GY-II(T)-100	3.6	10	3.25	1950	900	1800	100	80	50	1900	2000	560	1720
2	ZD-GY-II(T)-200	7.2	12	3.65	2050	1000	1800	100	80	50	1900	2000	620	1960
3	ZD-GY-II(T)-300	10.8	15	4.35	2350	1100	1800	100	80	50	1900	2000	630	2200
4	ZD-GY-II(T)-400	14.4	15	5.15	2640	1220	1800	100	80	50	1900	2000	680	2950
5	ZD-GY-II(T)-500	18.0	15	5.65	2710	1220	1950	100	100	50	2050	2150	720	3450
6	ZD-GY-II(T)-600	21.6	15	7.05	2890	1300	2000	150	100	80	2100	2200	750	3950
7	ZD-GY-II(T)-700	25.2	15	7.05	2890	1300	2100	150	100	80	2200	2300	770	4370
8	ZD-GY-II(T)-800	28.8	15	8.90	2890	1440	2250	150	100	80	2350	2450	880	4850
9	ZD-GY-II(T)-900	32.4	10	8.90	2890	1440	2400	150	100	80	2500	2600	920	5560
10	ZD-GY-II(T)-1000	36.0	13	8.90	2890	1440	2540	150	100	80	2640	2740	950	7430
11	ZD-GY-II(T)-1200	43.2	13	9.70	2990	1500	2540	150	100	80	2640	2740	1030	8580
12	ZD-GY-II(T)-1500	54.0	16	14.7	3330	1700	2540	200	150	80	2640	2740	1110	9720
13	ZD-GY-II(T)-1800	64.8	15	14.7	3450	1800	2540	200	150	80	2640	2740	1320	11210

型号说明: ZD-GY-II(T)-□

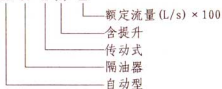

传动式全自动隔油提升设备性能及尺寸表

图集号

16S708

审核 倪中华

校对 孟庆港

设计 刘 雯

页

66

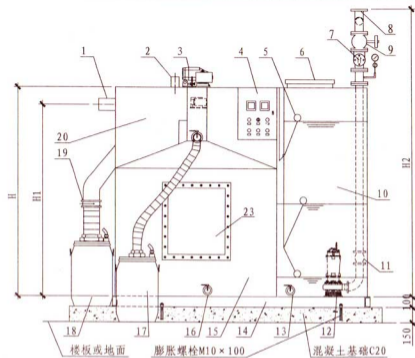

立视图

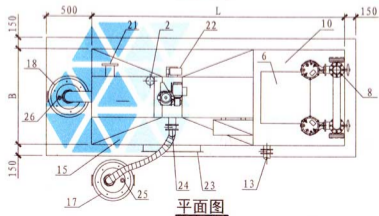

平面图

说明:

1. 本设备利用出水口与出口口的高差, 靠液压将集油区上部的油脂排出, 流入集油桶。
2. 油水分离区设气浮装置, 可有效提高油水分离效果。加热及搅拌装置解决低温油脂凝固、排放不畅问题。固液分离区残渣直接收集排入集渣桶内, 清理方便。
3. 可增加PLC控制以及油桶、渣桶液位自动报警功能。
4. 经过处理的废水通过自带的污水提升设备自动提升到室外排水管网。
5. 材质分为不锈钢、碳钢、HDPE、PP。

设备主要部件表

序号	名称	数量	材料或规格	序号	名称	数量	材料或规格
1	进水管DN1	1个	SUS304不锈钢	14	槽钢底座	1套	10#槽钢
2	通气管DN3	1个	SUS304不锈钢	15	油水分离区	1个	SUS304不锈钢
3	搅拌装置	1个	铸铁	16	隔油区排污阀	1个	铸铁
4	电控柜	1套	冷轧钢板	17	集油桶	1个	塑料
5	水位控制浮球阀	2只	塑料	18	集渣桶	1个	塑料
6	提升区检修口	1个	SUS304不锈钢	19	排渣阀	1个	铸铁
7	止回阀	2个	铸铁	20	固液分离区	1个	SUS304不锈钢
8	出水管DN2	1个	SUS304不锈钢	21	超越管接口	1个	SUS304不锈钢
9	闸阀	2个	铸铁	22	空压机	1个	铸铁
10	污水提升区	1个	SUS304不锈钢	23	隔油区检修口	1个	SUS304不锈钢
11	软连接	2个	橡胶	24	排油阀	1个	铸铁
12	潜污泵	2个	铸铁	25	集油桶通气管	1个	塑料
13	提升区排污阀	1个	铸铁	26	集渣桶通气管	1个	塑料

液压一体化隔油提升设备安装图

图集号 16S708

审核 倪中华 校对 孟庆港 设计 刘 变

页 67

液压一体化隔油提升设备性能及尺寸表

序号	型号	额定流量 (m ³ /h)	水泵扬程 (m)	用电总功率 (kW)	设备外形尺寸(mm)			进水管管径 DN1 (mm)	出水管管径 DN2 (mm)	通气管管径 DN3 (mm)	进水管高度 H1 (mm)	出水管高度 H2 (mm)	设备重量 (kg)	运行重量 (kg)
					长度 L	宽度 B	高度 H							
1	ZD-YY-II (T)-100	3.6	10	2.15	1150	450	1350	100	80	50	1275	1950	440	950
2	ZD-YY-II (T)-150	5.4	10	2.15	1150	450	1720	100	80	50	1635	2320	460	1230
3	ZD-YY-II (T)-200	7.2	12	2.62	1350	500	1720	100	80	50	1630	2320	510	1820
4	ZD-YY-II (T)-300	10.8	15	3.32	1500	700	1720	100	80	50	1630	2320	550	2350
5	ZD-YY-II (T)-400	14.4	15	4.12	2000	700	1720	100	80	50	1630	2320	590	2740
6	ZD-YY-II (T)-500	18.0	15	4.42	2000	800	1720	100	100	50	1620	2320	630	3120
7	ZD-YY-II (T)-600	21.6	15	6.05	2440	800	1720	150	100	80	1620	2320	670	3600
8	ZD-YY-II (T)-800	28.8	15	7.65	2440	1100	1720	150	100	80	1605	2320	830	4870
9	ZD-YY-II (T)-1000	36.0	13	7.65	2440	1220	1920	150	100	80	1805	2520	880	5620
10	ZD-YY-II (T)-1200	43.2	13	8.40	2500	1300	1920	150	100	80	1795	2520	910	6450
11	ZD-YY-II (T)-1400	50.4	10	10.4	2500	1500	2000	200	150	80	1875	2600	1070	7830
12	ZD-YY-II (T)-1600	57.6	15	13.4	2720	1500	2000	200	150	80	1875	2600	1100	8420
13	ZD-YY-II (T)-1800	64.8	15	13.4	2720	1720	2000	200	150	80	1875	2600	1160	9590

型号说明: ZD-YY-II (T)-□

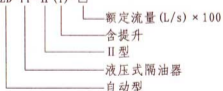

液压一体化隔油提升设备性能及尺寸表				图集号	16S708
审核	倪中华	校对	孟庆港	设计	刘 雯
				页	68

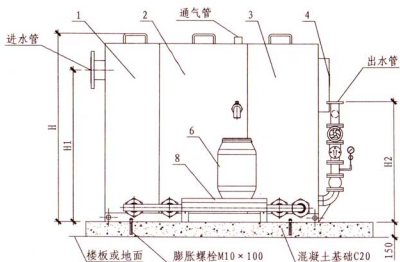

立面图

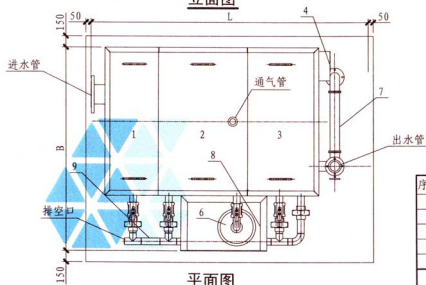

平面图

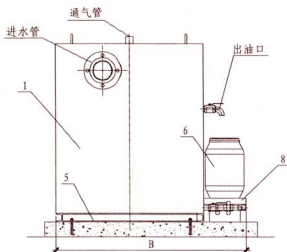

侧面图

说明:

1. 本系列设备为基本型, 具有手动除渣、排泥、排油以及自动加热、自动排水等功能。
2. 每台污水泵出水管上配橡胶接头、压力表、止回阀及闸阀各1只。
3. 进水口滤渣篮需每天清理一次, 排泥口需每周清理一次。

设备主要部件表

序号	名称	数量	材料或规格	序号	名称	数量	材料或规格
1	格栅箱	1	SUS304焊接组件	6	集油桶	1	塑料, 60L, 蓝色
2	油水分离器	1	SUS304焊接组件	7	h型布水器	1	SUS304, 焊接件
3	净水箱	1	SUS304焊接组件	8	油桶支座	1	Q235焊接件
4	电控箱	1	与设备配套	9	汇流管	1	塑料组件, 灰色
5	设备底座	1	SUS304电动刮板式	—	—	—	—

GTO系列隔油提升设备安装图

图集号

16S708

审核

倪中华

校对

孟庆港

设计

马中伟

页

69

GTO系列隔油提升设备性能及尺寸表

序号	型号	额定流量 (m ³ /h)	水泵扬程 (m)	用电总功率 (kW)	设备外形尺寸(mm)			进水管管径 DN1 (mm)	出水管管径 DN2 (mm)	通气管管径 DN3 (mm)	进水管高度 H1 (mm)	出水管高度 H2 (mm)	设备重量 (kg)	运行重量 (kg)
					长度 L	宽度 B	高度 H							
1	GTO-107	3.6	7	3	1360	1150	980	100	80	50	770	830	205	655
2	GTO-115	3.6	15	4	1360	1150	980	100	80	50	770	830	205	655
3	GTO-120	3.6	20	5	1360	1150	980	100	80	50	770	830	213	663
4	GTO-507	18	7	3	1560	1300	1180	100	100	50	970	830	297	1121
5	GTO-515	18	15	5	1560	1300	1180	100	100	50	970	830	320	1144
6	GTO-520	18	20	6	1560	1300	1180	100	100	50	970	830	329	1153
7	GTO-1007	36	7	6	1860	1500	1380	150	100	80	1170	830	522	2022
8	GTO-1015□	36	15	7	1860	1500	1380	150	100	80	1170	830	530	2030
9	GTO-1020	36	20	8	1860	1500	1380	150	100	80	1170	830	535	2035
10	GTO-1507	54	7	7	2360	1500	1380	200	150	80	1170	910	625	2525
11	GTO-1515	54	15	11	2360	1500	1380	200	150	80	1170	910	670	2570
12	GTO-1520	54	20	14	2360	1500	1380	200	150	80	1170	910	713	2613
13	GTO-2007□	70	7	11	2860	1600	1480	200	150	100	1270	910	870	3870
14	GTO-2015	70	15	14	2860	1600	1480	200	150	100	1270	910	950	3950
15	GTO-2020	70	20	18	2860	1600	1480	200	150	100	1270	910	970	3970

型号说明: GTO—额定流量(L/s) 水泵扬程(m)。

GTO系列隔油提升设备性能及尺寸表

图集号

16S708

审核 倪中华

校对 孟庆港

设计 马中伟

页

70

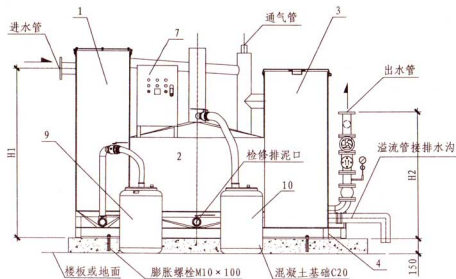

立面图

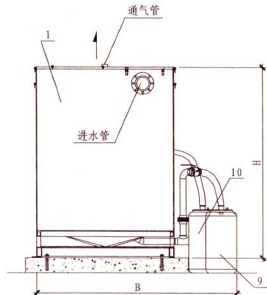

侧面图

说明:

1. 本系列设备为扩展1型, 在GT0系列基础上进行升级。为充分利用空间, 采用格栅箱、隔油箱和提升箱一体化结构。
2. 每台污水泵出水管上配橡胶接头、压力表、止回阀及闸阀各1只。
3. 进水口滤渣篮需每天清理一次, 排泥口需每周清理一次。

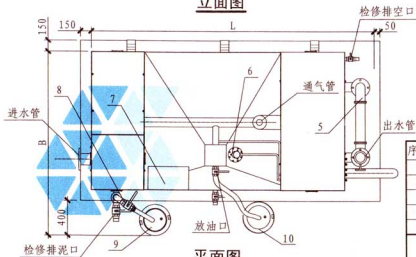

平面图

设备主要部件表

序号	名称	数量	材料或规格	序号	名称	数量	材料或规格
1	格栅箱	1	SUS304焊接组件	6	电加热装置	1	SUS304, 220V
2	油水分离箱	1	SUS304焊接组件	7	电控箱	1	与设备配套
3	提升箱	1	SUS304焊接组件	8	排泥装置	1	SUS304, DN50焊接件
4	设备底座	1	Q235焊接件	9	集泥桶	1	塑料, 60L, 蓝色
5	h型布水器	1	SUS304, 焊接件	10	集油桶	1	塑料, 60L, 蓝色

GT1系列隔油提升设备安装图

图集号 16S708

GT1系列隔油提升设备性能及尺寸表

序号	型号	额定流量 (m ³ /h)	水泵扬程 (m)	用电总功率 (Kw)	设备外形尺寸(mm)			进水管管径 DN1 (mm)	出水管管径 DN2 (mm)	通气管管径 DN3 (mm)	进水管高度 H1 (mm)	出水管高度 H2 (mm)	设备重量 (kg)	运行重量 (kg)
					长度 L	宽度 B	高度 H							
1	GT1-1020	10	20	6.4	2620	1500	1500	100	80	50	1485	800	630	1900
2	GT1-1520	15	20	6.4	2620	1500	1600	100	80	50	1585	800	655	2500
3	GT1-2020	20	20	6.4	2800	1680	1700	150	100	80	1600	800	685	3000
4	GT1-2520	25	20	6.4	2920	1800	1700	150	100	80	1700	800	715	3600
5	GT1-3020	30	20	6.4	3220	1850	1800	150	100	80	1700	800	755	4200
6	GT1-3520	35	20	10.4	3340	1950	1800	150	100	80	1780	830	790	5200
7	GT1-4020	40	20	10.4	3690	2000	1900	150	100	80	1780	830	840	5700
8	GT1-4520	45	20	10.4	3890	2100	1900	200	150	80	1780	830	865	6200
9	GT1-5020	50	20	10.4	4340	2300	2000	200	150	80	1830	830	895	7000
10	GT1-5520	55	20	10.4	4340	2300	2100	200	150	80	1930	830	950	8000

型号说明: GT1—额定流量(m³/h) 水泵扬程(m)。

GT1系列隔油提升设备性能及尺寸表

图集号

16S708

审核 倪中华

何华

校对 孟庆港

张德

设计 王玉峰

王立章

页

72

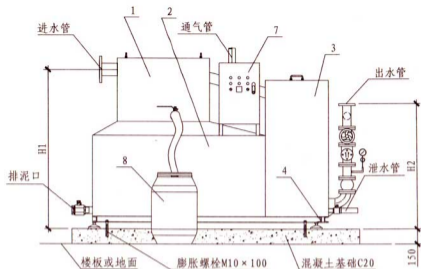

立面图

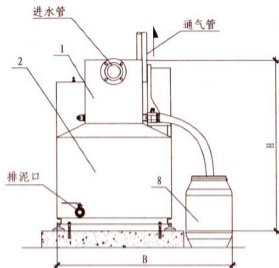

侧面图

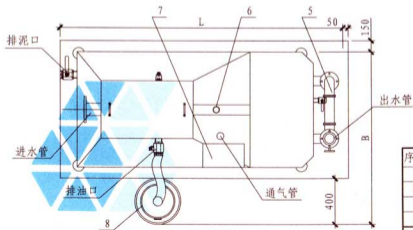

平面图

说明:

1. 本系列设备为扩展2型, 在GT1系列基础上进行升级, 将格栅箱、隔油箱前后串联结构改为上下串联结构。
2. 每台污水泵出水管上配橡胶接头、压力表、止回阀及闸阀各1只。
3. 进水口滤渣篮需每天清理一次, 排泥口需每周清理一次。

设备主要部件表

序号	名称	数量	材料或规格	序号	名称	数量	材料或规格
1	格栅箱	1	SUS304焊接组件	5	h型布水器	1	SUS304, 焊接件
2	油水分离器	1	SUS304焊接组件	6	电加热装置	1	SUS304不锈钢, 220V
3	提升箱	1	SUS304焊接组件	7	电控箱	1	与设备配套
4	设备底座	1	Q235焊接件	8	集油桶	1	塑料, 60L, 蓝色

GT2系列隔油提升设备安装图

图集号 16S708

GT2系列隔油提升设备性能及尺寸表

序号	型号	额定流量 (m ³ /h)	水泵扬程 (m)	用电总功率 (kW)	设备外形尺寸 (mm)			进水管管径 DN1 (mm)	出水管管径 DN2 (mm)	通气管管径 DN3 (mm)	进水管高度 H1 (mm)	出水管高度 H2 (mm)	设备重量 (kg)	运行重量 (kg)
					长度 L	宽度 B	高度 H							
1	GT2-415	14.4	15	4.0	2130	1500	1500	100	80	50	1380	800	365	1900
2	GT2-420	14.4	20	5.4	2130	1500	1500	100	80	50	1380	800	375	1900
3	GT2-425	14.4	25	7.0	2130	1500	1500	100	80	50	1380	800	390	1900
4	GT2-715	25.2	15	4.0	2450	1500	1500	150	100	80	1380	800	415	2400
5	GT2-720	25.2	20	5.4	2450	1500	1500	150	100	80	1380	800	425	2400
6	GT2-725	25.2	25	7.0	2450	1500	1500	150	100	80	1380	800	440	2400
7	GT2-1115	39.6	15	4.0	2750	1675	1700	150	100	80	1580	800	505	3500
8	GT2-1120	39.6	20	5.4	2750	1675	1700	150	100	80	1580	800	515	3500
9	GT2-1125	39.6	25	9.0	2750	1675	1700	150	100	80	1580	800	545	3500
10	GT2-1515	54.0	15	5.4	2800	1675	1950	200	150	80	1830	800	545	4300
11	GT2-1520	54.0	20	7.0	2800	1675	1950	200	150	80	1830	800	560	4300
12	GT2-1525	54.0	25	9.0	2800	1675	1950	200	150	80	1830	800	575	4300

型号说明: GT2—额定流量 (L/s) 水泵扬程 (m)。

GT2系列隔油提升设备性能及尺寸表

图集号

16S708

审核

倪中华

校对

孟庆港

设计

王玉峰

王亚峰

页

74

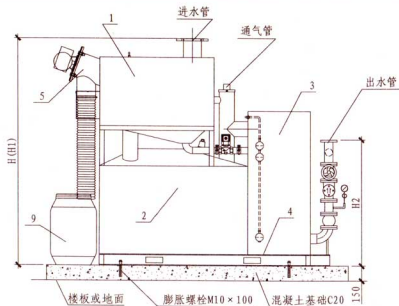

立面图

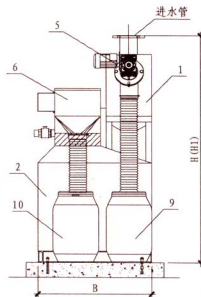

侧面图

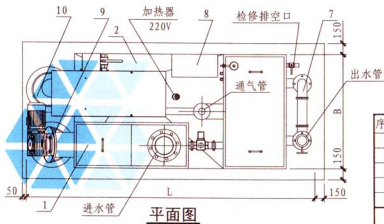

平面图

说明:

1. 本系列设备为扩展3型, 在GT2系列基础上将手动除渣改为自动除渣, 同时增加自动排泥功能。
2. 每台污水泵出水管上配橡胶接头、压力表、止回阀及闸阀各1只。
3. 进水口滤渣篮需每天清理一次, 排泥口需每周清理一次。

设备主要部件表

序号	名称	数量	材料或规格	序号	名称	数量	材料或规格
1	格栅箱	1	SUS304焊接组件	6	自动刮油装置	1	SUS304电动刮板式
2	油水分离器	1	SUS304焊接组件	7	h型布水器	1	SUS304, 焊接件
3	提升箱	1	SUS304焊接组件	8	电控箱	1	与设备配套
4	设备底座	1	Q235焊接件	9	集渣桶	1	塑料, 60L, 蓝色
5	杂物分离器	1	SUS304焊接组件	10	集油桶	1	塑料, 60L, 蓝色

GT3系列全自动隔油提升设备安装图

图集号 16S708

GT3系列全自动隔油提升设备性能及尺寸表

序号	型号	额定流量 (m ³ /h)	水泵扬程 (m)	用电总功率 (kW)	设备外形尺寸(mm)			进水管管径 DN1 (mm)	出水管管径 DN2 (mm)	通气管管径 DN3 (mm)	进水管高度 H1 (mm)	出水管高度 H2 (mm)	设备重量 (kg)	运行重量 (kg)
					长度 L	宽度 B	高度 H							
1	GT3-715	25.2	15	4.43	2500	1000	2000	150	100	80	2000	800	545	2500
2	GT3-720	25.2	20	5.83	2500	1000	2000	150	100	80	2000	800	560	2500
3	GT3-725	25.2	25	8.83	2500	1000	2000	150	100	80	2000	800	590	2500
4	GT3-1115	39.6	15	4.43	2700	1000	2000	150	100	80	2000	800	580	3000
5	GT3-1120	39.6	20	5.83	2700	1000	2000	150	100	80	2000	800	600	3000
6	GT3-1125	39.6	25	8.83	2700	1000	2000	150	100	80	2000	800	630	3000
7	GT3-1515	54.0	15	5.83	3000	1175	2000	200	150	80	2000	800	650	3500
8	GT3-1520	54.0	20	8.83	3000	1175	2000	200	150	80	2000	800	690	3500
9	GT3-1525	54.0	25	8.83	3000	1175	2000	200	150	80	2000	800	690	3500

型号说明: GT3—额定流量(L/s) 水泵扬程(m)。

GT3系列全自动隔油提升设备性能及尺寸表

图集号

16S708

审核 倪中华

何伟

校对 孟庆港

设计 王玉峰

王亚峰

页

76

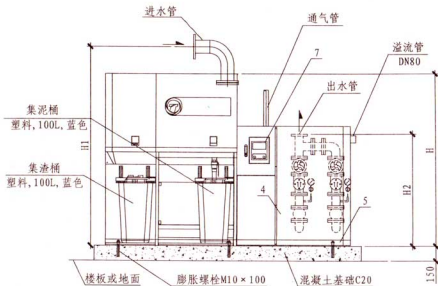

立面图

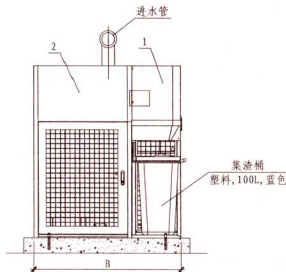

侧面图

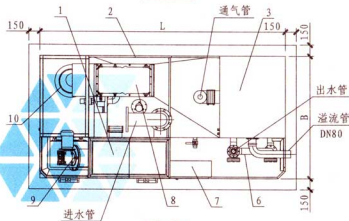

平面图

说明:

1. 本系列设备为扩展6型, 系在GT3系列基础上研制开发的全新工业化产品, 有整体式和分体组装式, 可实现全自动除渣、排泥、排油、加热、排水等功能。
2. 每台污水泵出水管上配橡胶接头、压力表、止回阀及闸阀各1只。
3. 进水口滤渣篮需每天清理一次, 排泥口需每周清理一次。

设备主要部件表

序号	名称	数量	材料或规格	序号	名称	数量	材料或规格
1	格栅箱	1	SUS304焊接组件	6	h型布水器	1	SUS304, 焊接件
2	油水分离箱	1	SUS304焊接组件	7	电控箱	1	与设备配套
3	提升箱	1	SUS304焊接组件	8	自动刮油装置	1	SUS304电动刮板式
4	外装饰板组件	1	SUS304钣金焊接件	9	杂物分离机	1	SUS304焊接组件
5	设备底座	1	Q235焊接件	10	集油桶	1	塑料, 60L, 蓝色

GT6系列全自动隔油提升设备安装图

图集号 16S708

GT6系列全自动隔油提升设备性能及尺寸表

序号	型号	额定流量 (m ³ /h)	水泵扬程 (m)	用电总功率 (kW)	设备外形尺寸(mm)			进水管管径 DN1 (mm)	出水管管径 DN2 (mm)	通气管管径 DN3 (mm)	进水管高度 H1 (mm)	出水管高度 H2 (mm)	设备重量 (kg)	运行重量 (kg)
					长度 L	宽度 B	高度 H							
1	GT6-715	25.2	15	4.43	3000	1500	2100	150	100	80	1990	800	810	3300
2	GT6-720	25.2	20	5.83	3000	1500	2100	150	100	80	1990	800	840	3300
3	GT6-725	25.2	25	8.83	3000	1500	2100	150	100	80	1990	800	880	3300
4	GT6-1115	39.6	15	4.43	3400	1800	2100	150	100	80	1990	800	900	4300
5	GT6-1120	39.6	20	5.83	3400	1800	2100	150	100	80	1990	800	930	4300
6	GT6-1125	39.6	25	8.83	3400	1800	2100	150	100	80	1990	800	950	4300
7	GT6-1515	54.0	15	9.89	4000	1800	2100	200	150	80	1990	800	900	4300
8	GT6-1520	54.0	20	17.49	4000	1800	2100	200	150	80	1990	800	930	4300
9	GT6-1525	54.0	25	17.49	4000	1800	2100	200	150	80	1990	800	950	4300

型号说明: GT6—额定流量(L/s) 水泵扬程(m)。

GT6系列全自动隔油提升设备性能及尺寸表

图集号

16S708

审核 倪中华

校对 孟庆港

设计 马中伟

页

78

污水排入城镇下水道水质等级标准（最高允许值，pH值除外）

序号	控制项目名称	单位	A等级	B等级	C等级	序号	控制项目名称	单位	A等级	B等级	C等级
1	水温	℃	35	35	35	24	六价铬	mg/L	0.5	0.5	0.5
2	色度	倍	50	70	60	25	总砷	mg/L	0.5	0.5	0.5
3	易沉固体	mL/(L: 15min)	10	10	10	26	总铅	mg/L	1	1	1
4	悬浮物	mg/L	400	400	300	27	总镍	mg/L	1	1	1
5	溶解性固体	mg/L	1600	2000	2000	28	总铍	mg/L	0.005	0.005	0.005
6	动植物油	mg/L	100	100	100	29	总银	mg/L	0.5	0.5	0.5
7	石油类	mg/L	20	20	15	30	总硒	mg/L	0.5	0.5	0.5
8	pH值	—	6.5~9.5	6.5~9.5	6.5~9.5	31	总铜	mg/L	2	2	2
9	五日生化需氧量(BOD ₅)	mg/L	350	350	150	32	总锌	mg/L	5	5	5
10	化学需氧量(COD)	mg/L	500(800)	500(800)	300	33	总锰	mg/L	2	5	5
11	氨氮(以N计)	mg/L	45	45	25	34	总铁	mg/L	5	10	10
12	总氮(以N计)	mg/L	70	70	45	35	挥发酚	mg/L	1	1	0.5
13	总磷(以P计)	mg/L	8	8	5	36	苯系物	mg/L	2.5	2.5	1
14	阴离子表面活性剂(LAS)	mg/L	20	20	10	37	苯胺类	mg/L	5	5	2
15	总氰化物	mg/L	0.5	0.5	0.5	38	硝基苯类	mg/L	5	5	3
16	总余氯(以Cl ₂ 计)	mg/L	8	8	8	39	甲醛	mg/L	5	5	2
17	硫化物	mg/L	1	1	1	40	三氯甲烷	mg/L	1	1	0.6
18	氟化物	mg/L	20	20	20	41	四氯化碳	mg/L	0.5	0.5	0.06
19	氯化物	mg/L	500	600	800	42	三氯乙烯	mg/L	1	1	0.6
20	硫酸盐	mg/L	400	600	600	43	四氯乙烯	mg/L	0.5	0.5	0.2
21	总汞	mg/L	0.02	0.02	0.02	44	可吸附有机卤化物(AOX,以Cl ₂ 计)	mg/L	8	8	5
22	总镉	mg/L	0.1	0.1	0.1	45	有机磷农药(以P计)	mg/L	0.5	0.5	0.5
23	总铬	mg/L	1.5	1.5	1.5	46	五氯酚	mg/L	5	5	5

- 说明: 1. A等级: 下水道末端污水处理厂采用再生水处理; B等级: 下水道末端污水处理厂采用二级处理;
C等级: 下水道末端污水处理厂采用一级处理。
2. 括号内数值为污水处理厂新建或改、扩建,且BOD₅/COD>0.4时控制指标的最高允许值。
3. 本表摘自《污水排入城镇下水道水质标准》CJ 343-2010。

餐饮废水隔油器技术要求

摘自《餐饮废水隔油器》CJ/T 295-2015

1 外观

- 1.1 隔油器表面应无毛刺，无碰撞凹陷现象，对角线误差不应大于5mm。
- 1.2 不锈钢材质隔油器外形应美观，表面无划痕。
- 1.3 塑料材质的隔油器应无裂痕、表面光滑。

2 一般要求

- 2.1 经隔油器处理后的出水水质应符合CJ/T 343-2010中油脂浓度不大于100mg/L、悬浮物浓度不大于300mg/L的规定。
- 2.2 隔油器由以下部分组成：固液分离区、油水分离区、浮油收集装置、残渣浓缩装置、集油桶、提升装置（可选）。
- 2.3 隔油器电气设备应符合GB 4706.1、GB 5226.1和GB 14048.1的规定。
- 2.4 隔油器应设进水管、出水管、通气管及放空管。
- 2.5 隔油器管道可采用卡箍连接、螺纹连接或法兰连接；管道与阀门的连接宜采用法兰连接。
- 2.6 材料、零部件的要求
 - 2.6.1 隔油器材质、管材应符合下列规定：
 - 1) 隔油器材质可采用不锈钢、碳素钢或高密度聚乙烯树脂。相关材质应符合GB/T 3280和GB/T 11115的要求。板材厚度满足功能及构造强度要求。
 - 2) 直接焊接在箱体上的进水管、出水管、通气管及放空管等管道，其材质应与箱体材质一致。
 - 3) 隔油器排油管宜采用透明管。
 - 2.6.2 隔油器蝶阀、闸阀和电动阀门应分别符合GB/T 12238、GB/T 12232和GB/T 24923中的规定。

- 2.6.3 隔油器固液拦截分离区应设格栅（网孔），材质宜采用不锈钢材料。
- 2.6.4 隔油器气浮装置宜采用叶轮式微气泡发生器，气浮装置安装方式可采用内置式或外置式，微气泡发生器零部件、潜水电机性能应符合GB/T 24674中的规定。
- 2.6.5 隔油器应设电加热装置。
- 2.7 隔油器宜配备防滑爬梯，方便人工操作。
- 2.8 与含油废水直接接触的隔油器箱体及零部件应耐油。
- 2.9 隔油器在稳定运行中应无水渗漏。

3 电控柜要求

3.1 一般要求

- 3.1.1 箱体制造应符合GB/T 3797的规定。
- 3.1.2 外壳防护等级应符合GB 4208-2008的规定，室内设置不应低于IP20，室外设置不应低于IP24。
- 3.1.3 电控柜面板的按钮、开关及仪表等应设置在易操作的位置，且功能标识齐全清晰。
- 3.1.4 电控柜的内部配件应装配合理、结构紧凑、工艺完好、维修方便。
- 3.1.5 主要电器元件应选用3C认证产品，其他产品应符合相应的国家现行标准的规定。
- 3.1.6 电控柜的电压等级应为380V，三相五线制；且电压波动±10%时，电控柜应能正常工作。
- 3.1.7 电控柜应满足隔油器最大用电负荷，应有漏电保护措施。
- 3.1.8 在电控柜上应设有隔油器成套设备电气安全的检测端子。

附录二 餐饮废水隔油器技术要求

图集号

16S708

审核

王冠军

校对

倪中华

设计

孟庆港

张

页

80

3.2 控制功能

3.2.1 微气泡发生器运行应有手动和自动启停功能，运行时段使用时间继电器控制运行。

3.2.2 电加热装置应根据温度高低自动控制运行；当温度低于20℃时电加热装置开启，当温度高于60℃时加热装置停止。

3.2.3 电动阀门宜设置连锁开关，方便操作。

3.2.4 气浮装置、电加热装置、提升水泵宜设远程监控端子。

3.3 安全接地及过载保护

电控柜的金属构件应有可靠的接地保护，与接地点相连的保护导线的截面，应符合GB/T 3797的规定。

4 性能要求

4.1 固液分离功能

通过设置两级级差格栅及一定停留时间有效固液分离。

4.1.1 固液拦截分离区设栅距为30mm和20mm的两级格栅(网孔)。

4.1.2 餐饮废水在固液重力分离区停留时间不小于2min，沉降分离有效水深为0.4m~0.6m，宜设为锥斗状，重力排泥。

4.2 油水分离功能

4.2.1 油水分离区应设气浮装置，潜水电机转速950r/min~1450r/min，气水比宜为1:4~1:6。

4.2.2 餐饮废水油水分离区停留时间不宜少于3min。

4.2.3 油水分离区应设电加热装置，浮油收集装置区域水温控制在20℃~60℃。

4.3 浮油收集功能

浮油收集装置应能有效分离浮油与废水并采用液压方式排油。

4.4 沉泥收集与排放功能

设备的沉泥收集排放区应即时收集和排放沉泥，集泥排泥区宜采用锥斗型设计，排泥管上设置手动蝶阀，排泥阀门应操作方便、灵活、安全可靠。

4.5 箱体检修和污泥清掏功能

设备的油水分离区应设检修孔，尺寸宜为600mm×600mm。

4.6 残渣浓缩功能

残渣浓缩装置容积宜为150L~300L，具有脱水功能，结构密闭。

4.7 集油桶要求

集油桶其容量宜为60L~100L，应设置双锁结构或其他限制随意开启的安全装置，宜具备可视液位的功能。

5 提升装置

5.1 提升装置排水能力应与隔油器处理水量相一致。

5.2 提升装置应设有自动运行和故障报警功能。

5.3 备用水泵排水能力不应小于最大一台工作系流量。

6 隔油器成套设备的电气安全要求

6.1 隔油器应符合GB 4706.1中耐压测试要求。

6.2 隔油器应符合GB 4706.1中接地电阻测试要求。

6.3 隔油器应符合GB 5226.1中绝缘电阻测试要求。

附录二 餐饮废水隔油器技术要求

图集号

16S708

审核

王冠军

校对

倪中华

设计

孟庆港

页

81

隔油提升一体化设备技术要求

摘自《隔油提升一体化设备》CJ/T 410-2012

1 一般要求

- 1.1 设备在结构型式上应设格栅除污区、油水分离区、集油排油区、集泥排泥区、污水提升区，应设有排油装置和排泥装置。
- 1.2 排油和排泥装置上应设有可视透明的观察管。
- 1.3 设备应配备可移动的集油桶和集泥桶，其容量不宜大于60L。
- 1.4 设备的管道与管道连接可选用卡箍、丝扣或法兰连接；管道与阀门的连接宜采用法兰连接。
- 1.5 设备在运行中应无水渗漏至周围的环境中。

2 外观

- 2.1 设备箱体焊缝应平整，表面无毛刺，无碰撞凹陷现象。
- 2.2 设备箱体的内、外表面应整洁、美观、无划痕。

3 材料、零部件的要求

- 3.1 设备选用的板材、管材应符合下列规定：
 - 3.1.1 设备箱体板材宜采用不锈钢钢板。选用不锈钢钢板，应符合GB/T3280的规定；
 - 3.1.2 设备的观察管宜采用有机玻璃管，有机玻璃管应符合GB/T 7134的规定。
- 3.2 设备所用的蝶阀、闸阀和球阀应分别符合GB/T 12238、GB/T 12232的规定。
- 3.3 设备宜设置加热装置，加热装置应符合GB/T 10067.1的规定。
- 3.4 用于设备密封的材料应符合JB/T 7757.2的规定。

4 控制柜的要求

- 4.1 控制柜的制造应符合GB/T3797中的规定。
- 4.2 控制柜面板的按钮、开关及仪表等应设置在易操作的位置，

且功能标识齐全清晰不易褪色。

- 4.3 控制柜的内部配件应装配合理、结构紧凑、工艺完好、维修方便。
- 4.4 控制柜的电器元件应选用3C认证产品，如选用无需3C认证的产品应符合相应的产品标准中的规定。
- 4.5 控制柜的电压等级应为AC380V，三相五线制，电压偏差 $\pm 7\%$ 时，控制柜应能正常工作。
- 4.6 控制柜的金属构件应有可靠的接地保护，与接地点相连的保护导线的截面，应符合GB/T 3797的规定，与接地点连接的导线必须是黄绿双色线；不能明显表明接地点，应在其附近标注明显的接地符号。
- 4.7 控制柜的各回路应设有短路和过载保护措施。
- 4.8 控制柜的功能
 - 4.8.1 控制柜应能手动和自动启停水泵：根据污水提升区内水位的变化，由设置在污水提升区内的水位计提供信号，自动控制水泵的启停；控制柜也可以通过手动控制水泵的启停。
 - 4.8.2 当污水提升区内水位超过正常启泵水位，达到报警水位时，报警液位计发出信号，控制柜发出声光报警信号，并强制启动双泵排水，水位达到停泵低水位时，控制柜自动停止水泵运行。
 - 4.8.3 双泵互为备用，自动交替运行；当工作水泵出现故障时，备用水泵自动投入运行。
 - 4.8.4 电控柜应能手动和自动启停加热装置：自动运行时，应根据设置的时间段自动启停加热装置；手动运行时，可方便的开启和停止加热装置工作。

附录三 隔油提升一体化设备技术要求

图集号

16S708

审核 王冠军

张

校对 倪中华

何

设计 孟庆港

李

页

82

5 污水泵

- 5.1 设备配套的水泵性能应符合GB/T 5657离心泵技术条件(III类)的规定,与水泵配套的电机性能应符合GB 755的规定。
- 5.2 设备配套水泵的噪声应符合JB/T 8098的规定,泵的振动应符合JB/T 8097的规定。
- 5.3 设备配套的水泵宜采用潜水泵。
- 5.4 水泵的安装应有地脚固定和减振措施。

6 性能要求

6.1 格栅除污分离功能

隔油提升一体化设备的格栅除污区内应能自动分离餐饮废水中的大块杂物,格栅的栅距不应大于12mm,格栅总空隙面积不应小于进水管断面面积。

6.2 油水分离功能

设备的油水分离区应能自动进行油水分离。经分离后的废水中的动植物油脂含量应符合CJ 343中的规定,且不大于50mg/L。

6.3 油脂自动收集与排放功能

隔油提升一体化设备的集油排油区应能够自动收集和排放

油脂。集油排油区应采用锥形结构设计,集油排油区的容积应不小于油水分离区容积的15%。收集后的油脂应能便捷地排放到集油桶内,排油阀门应操作方便、灵活、安全可靠。

6.4 污泥自动收集与排放功能

6.4.1 设备的集泥排泥区应能够自动收集和排放污泥,集泥排泥区应采用锥形结构设计,集泥排泥区的容积不应小于油水分离区容积的15%;

6.4.2 污泥的排放应能很便捷的排放到集泥桶内,排泥阀门应操作方便、灵活、安全可靠;

6.4.3 排泥管上应设置有透明的观察管;

6.4.4 污泥的收集应能满足污水排入城市下水道的控制要求。设备处理后出水中的悬浮物(SS)含量应符合CJ 343的规定,且不大于50mg/L。

6.5 污水自动提升排放功能

经隔油除污后的餐饮废水自流到污水提升区,污水提升区内设有液位控制器控制水泵自动启停,废水经提升后排放到指定的管网。



北京市环智环保设备有限公司相关技术资料

隔油设备性能及尺寸表

序号	型号	额定流量 (m ³ /h)	用电总功率 (kW)	设备外形尺寸(mm)			进水管管径 DN1 (mm)	出水管管径 DN2 (mm)	通气管管径 DN3 (mm)	进水管高度 H1 (mm)	出水管高度 H2 (mm)	设备重量 (kg)	运行重量 (kg)
				长度 L	宽度 B	高度 H							
气浮式自动隔油器(I)													
1	ZD-GY-I-1800	64.8	2.40	2540	1600	1800	200	200	100	1645	1375	650	5430
2	ZD-GY-I-2000	72	2.40	2540	1600	2000	200	200	100	1845	1575	690	6110
3	ZD-GY-I-2500	90	2.70	2540	2000	2000	250	250	100	1820	1550	780	7820
4	ZD-GY-I-3000	108	2.70	3000	2000	2000	250	250	100	1820	1550	870	8770
气浮式自动隔油器(II)													
1	ZD-GY-I(II)-1800	64.8	2.40	2000	1220	2350	200	200	100	2225	1925	640	5160
2	ZD-GY-I(II)-2000	72	2.40	2000	1440	2350	200	200	100	2225	1925	750	6080
3	ZD-GY-I(II)-2500	90	2.70	2000	1800	2350	250	250	100	2200	1900	820	7480
4	ZD-GY-I(II)-3000	108	2.70	2000	2100	2350	250	250	100	2200	1900	920	8690
传动式全自动隔油器													
1	ZD-GY-II-1800	64.8	3.70	2400	1800	2540	200	200	100	2640	1735	640	5160
2	ZD-GY-II-2000	72	3.70	2600	2000	2540	200	200	100	2640	1735	750	6080
3	ZD-GY-II-2500	90	4.70	2800	2200	2540	250	250	100	2640	1760	820	7480
4	ZD-GY-II-3000	108	4.70	3040	2440	2540	250	250	100	2640	1760	920	8690
液压式自动隔油器													
1	ZD-YY-I-1600	57.6	2.40	2300	1700	2390	200	200	100	2265	2115	590	6930
2	ZD-YY-I-1800	64.8	2.40	2400	1800	2390	200	200	100	2265	2115	620	7690
3	ZD-YY-I-2000	72	2.40	2600	2000	2390	200	200	100	2265	2115	790	9320
4	ZD-YY-I-2500	90	2.70	2800	2200	2390	250	250	100	2240	2040	870	11180
5	ZD-YY-I-3000	108	2.70	3000	2440	2390	250	250	100	2240	2040	950	12240

- 说明: 1. 设备外形及安装图见本图集正文相应部分。
2. 本页根据北京环智环保设备有限公司提供的技术资料编制。

环智环保、安徽天健相关技术资料

隔油设备性能及尺寸表

序号	型号	额定流量 (m ³ /h)	水泵扬程 (m)	用电总功率 (kW)	设备外形尺寸(mm)			进水管管径 DN1 (mm)	出水管管径 DN2 (mm)	通气管管径 DN3 (mm)	进水管高度 H1 (mm)	出水管高度 H2 (mm)	设备重量 (kg)	运行重量 (kg)
					长度 L	宽度 B	高度 H							
螺旋式全自动隔油器														
1	ZD-GY-III-1800	64.8	—	4.50	2600	1800	1990	200	200	100	2090	1190	730	5490
2	ZD-GY-III-2000	72	—	4.70	2800	2000	1990	200	200	100	2090	1190	760	6600
3	ZD-GY-III-2500	90	—	5.70	3000	2200	1990	250	250	100	2090	1190	800	7840
4	ZD-GY-III-3000	108	—	5.70	3240	2440	1990	250	250	100	2090	1190	850	9450
气浮式自动隔油提升设备(II)														
1	ZD-GY-I(II)(T)-2000	72	15	17.4	3200	1440	2350	200	150	100	2225	2950	1580	10110
2	ZD-GY-I(II)(T)-2500	90	15	17.4	3200	1800	2350	250	200	100	2200	2950	1710	12370
3	ZD-GY-I(II)(T)-3000	108	15	17.4	3200	2100	2350	250	200	100	2200	2950	1850	14290
传动式全自动隔油提升设备														
1	ZD-GY-II(T)-2000	72	15	18.7	3760	2000	2540	200	150	100	2640	2740	1410	12320
2	ZD-GY-II(T)-2500	90	15	19.7	4120	2200	2540	250	200	100	2640	2740	1570	13890
3	ZD-GY-II(T)-3000	108	15	19.7	4360	2440	2540	250	200	100	2640	2740	1670	15110
液压一体化隔油提升设备														
1	ZD-YY-II(T)-2000	72	15	17.4	2720	1720	2220	200	150	100	2095	2820	1260	10630
2	ZD-YY-II(T)-2500	90	15	17.7	3000	1720	2500	250	200	100	2350	3100	1300	13450
3	ZD-YY-II(T)-3000	108	15	17.7	3100	2000	2500	250	200	100	2350	3100	1470	15740
GY0系列全自动隔油设备														
1	GY0-20	72	—	9	2500	1300	1300	200	200	100	1150	1050	880	3880
2	GY0-30	108	—	12	3000	1400	1400	250	250	100	1250	1150	1180	5180
GT0系列隔油提升设备														
1	GT0-3007□	108	7	14	3360	1700	1580	250	200	100	1370	910	1234	5234
2	GT0-3015	108	15	18	3360	1700	1580	250	200	100	1370	910	1250	5250
3	GT0-3020	108	20	20	3360	1700	1580	250	200	100	1370	910	1270	5270

说明：1. 设备外形及安装图见本图集正文相应部分。

2. 本页根据北京环智环保设备有限公司、安徽天健环保股份有限公司提供的技术资料编制。

精铭泰、泽尼特、绿潮相关技术资料

隔油设备性能及尺寸表

序号	型号	额定流量 (m ³ /h)	水泵扬程 (m)	用电总功率 (kW)	设备外形尺寸(mm)			进水管管径 DN1 (mm)	出水管管径 DN2 (mm)	通气管管径 DN3 (mm)	进水管高度 H1 (mm)	出水管高度 H2 (mm)	设备重量 (kg)	运行重量 (kg)
					长度 L	宽度 B	高度 H							
波浪式多级隔油自排设备														
—	YBDZ-60	60	—	6	3300	1200	2500	200	200	100	2500	1700	280	1670
波浪式多级隔油提升设备														
1	YBDT65-15-5, 5-2	65	15	11.5	4500	3000	2800	200	150	100	2800	1200	780	4050
2	YBDT80-15-7, 5-2	80	15	13.5	4500	3000	2800	250	200	100	2800	1200	780	4050
不锈钢矩形(带气浮)隔油器														
1	S0-72	72	—	3.11	3500	1580	2140	200	200	100	1980	1800	1150	7400
2	S1-72	72	—	3.11	3500	1580	2140	200	200	100	1980	1800	1150	7400
BF-DZ系列油水分离器														
1	BF-DZ-60	60	—	2.24	4130	2260	2600	200	200	100	2148	1798	600	7100
2	BF-DZ-70	70	—	2.24	4130	2680	2600	200	200	100	2148	1798	650	8360
3	BF-DZ-80	80	—	2.24	4130	2850	2600	250	250	100	2148	1798	675	9405
4	BF-DZ-90	90	—	2.24	4130	3200	2600	250	250	100	2148	1798	700	10630
5	BF-DZ-100	100	—	2.24	4130	3560	2600	250	250	100	2148	1798	720	11890
BF-DZ系列隔油提升设备														
1	BF-DZ-60T	60	18	13.24	4130	2260	2600	200	150	100	2148	1798	600	7100
2	BF-DZ-70T	70	18	17.24	4130	2680	2600	200	150	100	2148	1798	650	8360
3	BF-DZ-80T	80	15	17.24	4130	2850	2600	250	200	100	2148	1798	675	9405
4	BF-DZ-90T	90	18	17.24	4130	3200	2600	250	200	100	2148	1798	700	10630
5	BF-DZ-100T	100	16	17.24	4130	3560	2600	250	200	100	2148	1798	720	11890

- 说明: 1. 设备外形及安装图见本图集正文相应部分。
 2. 本页根据北京精铭泰工程技术开发有限公司、泽尼特泵业(苏州)有限公司、上海绿潮环保科技有限公司提供的技术资料编制。

北京久阳盛业环保设备有限公司相关技术资料

隔油设备性能及尺寸表

序号	型号	额定流量 (m ³ /h)	水泵扬程 (m)	用电总功率 (kW)	设备外形尺寸(mm)			进水管管径 DN1 (mm)	出水管管径 DN2 (mm)	通气管管径 DN3 (mm)	进水管高度 H1 (mm)	出水管高度 H2 (mm)	设备重量 (kg)	运行重量 (kg)
					长度 L	宽度 B	高度 H							
高效油脂分离设备														
1	GSY-GX-60	60	—	2.7	4000	1700	2400	200	200	100	2200	1950	1410	8270
2	GSY-GX-65	65	—	3.2	4500	1700	2100	200	200	100	1900	1650	1490	9460
3	GSY-GX-70	70	—	3.2	4500	1700	2200	200	200	100	2000	1750	1560	10560
4	GSY-GX-75	75	—	3.2	4500	1700	2400	200	200	100	2200	1950	1680	11450
5	GSY-GX-80	80	—	3.2	5000	1700	2400	250	250	100	2200	1950	1740	12530
高效智能油脂分离设备														
1	GSY-GXZN-60	60	—	3.0	4000	1700	2400	200	200	100	2200	1950	1410	8270
2	GSY-GXZN-65	65	—	3.5	4500	1700	2100	200	200	100	1900	1650	1490	9460
3	GSY-GXZN-70	70	—	3.5	4500	1700	2200	200	200	100	2000	1750	1560	10560
4	GSY-GXZN-75	75	—	3.5	4500	1700	2400	200	200	100	2200	1950	1680	11450
5	GSY-GXZN-80	80	—	3.5	5000	1700	2400	250	250	100	2200	1950	1740	12530
高效油脂分离(含提升)设备														
1	GSY-GX(T)-60	60	20	17.7	5700	1700	2400	200	150	100	2200	1950	1610	9270
2	GSY-GX(T)-65	65	20	18.2	6200	1700	2100	200	150	100	1900	1650	1690	10460
3	GSY-GX(T)-70	70	20	18.2	6200	1700	2200	200	150	100	2000	1750	1760	11560
4	GSY-GX(T)-75	75	20	23.2	6200	1700	2400	200	150	100	2200	1950	1880	12450
5	GSY-GX(T)-80	80	20	25.2	6700	1700	2400	250	200	100	2200	1950	1940	12530
高效智能油脂分离(含提升)设备														
1	GSY-GXZN(T)-60	60	20	18.0	5700	1700	2400	200	150	100	2200	1950	1610	9270
2	GSY-GXZN(T)-65	65	20	18.5	6200	1700	2100	200	150	100	1900	1650	1690	10460
3	GSY-GXZN(T)-70	70	20	18.5	6200	1700	2200	200	150	100	2000	1750	1760	11560
4	GSY-GXZN(T)-75	75	20	23.5	6200	1700	2400	200	150	100	2200	1950	1880	12450
5	GSY-GXZN(T)-80	80	20	25.5	6700	1700	2400	250	200	100	2200	1950	1940	12530

说明: 1. 设备外形及安装图见本图集正文相应部分。

2. 本页根据北京久阳盛业环保设备有限公司提供的技术资料编制。

隔油设备选型说明

适用标准	处理方式	使用场所	环境要求	排水方式	设备特点							型号
					独立固液分离箱	残渣浓缩	除油工艺		密封方式	排油方式	控制方式	
							气浮	加热				
《餐饮废水隔油器》 CJ/T295-2015 1. 水温 > 5℃ 2. 进水水质: 动植物油 < 500mg/L 悬浮物浓度 < 600mg/L 3. 出水水质: 动植物油 < 100mg/L 悬浮物浓度 < 300mg/L	集中式	厨房与隔油器不同层的场所	高	重力	是	是	是	是	机械式	液压排油	自动	CYGYQ-□-F(Y)
				压力	是	是	是	是	机械式	液压排油	自动	CYGYQ(T)-□-F(Y)
			低	重力	否	是	是	是	接触式	机械刮油	自动	(Z)GYQ-□-A
				压力	否	是	是	是	接触式	机械刮油	自动	(Z)GYQ(T)-□-A
—	局部式	排水器具出口	低	重力	否	否	否	否	接触式	机械刮油	手动	JYCYQ-D1/D2

典型案例:

北方地区某商业综合体项目,地下一层设有大型商业餐饮区,主要经营高档中餐、西餐,餐饮废水设计排水量为6.9L/s(24.8m³/h)。地下二层车库人行道旁设有独立的隔油间,卫生要求较高。

餐饮废水具有阵发性特点,水中动植物油含量高、残渣量大;处理后水质须满足《污水排入城镇下水道水质标准》CJ343-2010中相关要求:动植物油<100mg/L,悬浮物浓度<300mg/L;出水需通过提升排至室外污水检查井。

隔油设备功能要求:

1. 具备除油、除渣、防止油脂板结功能,可实现餐饮垃圾与油脂的分类处理。
2. 可实现手动、自动控制及楼宇控制。
3. 检修与清理方便,无漏水漏油现象。

设备选型:

根据案例要求及选型说明,分析如下:1.隔油间设在人行道旁,且卫生要求较高,隔油设备应采用全密封结构。2.隔油设备应具有污水提升功能。3.餐饮垃圾与油脂要求分类处理,隔油设备应具有独立的固液分离仓,并具有残渣浓缩功能。4.考虑检修与清理方便,隔油设备应采用液压排油方式。

综上所述,选用全密封液压排油型(含提升)隔油器,成套设备型号为CYGYQ(T)-25-F。参考本图集中第51、52页方形全密封液压排油型(含提升)隔油器相关参数:外形尺寸为4100mm×1150mm×2000mm,运行重量为7200kg。隔油器用电总功率为15.1kW,提升装置内配两台潜污泵(流量25m³/h,扬程25m),一用一备,交替运行。

说明:本页根据北京东方海联科技发展有限公司提供的技术资料编制。

北京市环智环保设备有限公司无动力隔油器相关技术资料

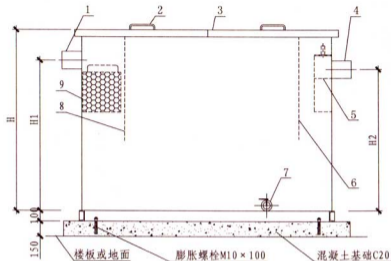

立视图

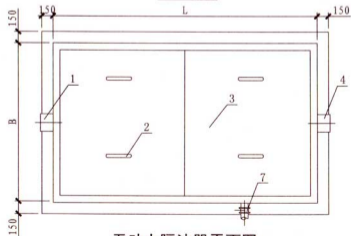

无动力隔油器平面图

设备主要部件表

序号	名称	数量	材料或规格	序号	名称	数量	材料或规格
1	进水管DN1	1个	SUS304不锈钢	6	挡板	1个	SUS304不锈钢
2	盖板提手	1套	SUS304不锈钢	7	排污阀	1个	铸铁
3	盖板	1套	SUS304不锈钢	8	流量分配器	1个	SUS304不锈钢
4	出水管DN2	1个	SUS304不锈钢	9	固液分离筐	1个	SUS304不锈钢
5	水位平衡装置	1个	SUS304不锈钢	—	—	—	—

型号说明: GY-IV-□

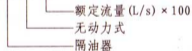

说明:

1. 材质分为不锈钢、碳钢、HDPE、PP。
2. 本页根据北京环智环保设备有限公司提供的技术资料编制。

北京市环智环保设备有限公司无动力隔油器相关资料

无动力隔油器性能及尺寸表

序号	型号	额定流量 (m ³ /h)	设备外形尺寸(mm)			进水管 管径 DN1 (mm)	出水管 管径 DN2 (mm)	进水管 高度 H1 (mm)	出水管 高度 H2 (mm)	设备 重量 (kg)	运行 重量 (kg)
			长度 L	宽度 B	高度 H						
1	GY-IV-100	3.6	900	480	810	100	100	725	700	62	330
2	GY-IV-125	4.5	900	580	840	100	100	755	730	67	370
3	GY-IV-150	5.4	900	680	840	100	100	755	730	77	440
4	GY-IV-175	6.3	900	780	840	100	100	745	710	83	490
5	GY-IV-200	7.2	900	820	890	100	100	795	760	87	570
6	GY-IV-225	8.1	930	910	910	100	100	810	770	96	660
7	GY-IV-250	9.0	930	930	960	100	100	860	820	102	780
8	GY-IV-300	10.8	960	1080	960	100	100	860	820	135	840
9	GY-IV-350	12.6	960	1260	960	100	100	860	820	150	970
10	GY-IV-400	14.4	960	1320	1010	100	100	890	850	161	1090
11	GY-IV-450	16.2	960	1380	1060	100	100	940	900	170	1150
12	GY-IV-500	18.0	960	1430	1060	100	100	940	900	174	1210
13	GY-IV-600	21.6	1050	1510	1260	150	150	1130	1080	240	1610
14	GY-IV-700	25.2	1050	1660	1310	150	150	1180	1130	270	1880
15	GY-IV-800	28.8	1700	1070	1000	150	150	870	820	250	1650
16	GY-IV-900	32.4	1850	1070	1050	150	150	920	870	260	1720
17	GY-IV-1000	36.0	2000	1160	1100	150	150	945	870	290	1890
18	GY-IV-1200	43.2	2100	1160	1150	150	150	995	920	310	2090
19	GY-IV-1300	46.8	2200	1160	1200	200	200	1045	970	320	2300
20	GY-IV-1500	54.0	2200	1250	1250	200	200	1095	1020	340	2610
21	GY-IV-1800	64.8	2600	1250	1300	200	200	1145	1070	390	3220
22	GY-IV-2000	72.0	2700	1300	1400	200	200	1245	1170	440	3920
23	GY-IV-2500	90.0	3050	1300	1500	250	250	1320	1220	500	4690

说明：本页根据北京环智环保设备有限公司提供的技术资料编制。

设备主要部件表

序号	名称	数量	材料或规格
1	进水管	1个	SUS304, 法兰连接
2	污水提升箱	1套	SUS304
3	提升箱底座	1套	热镀锌防腐防锈
4	污水提升泵	2台	高品质铸件
5	耦合装置	2套	SUS304
6	压力表	2个	(0-1.0)MPa
7	单向阀	2个	防腐防锈
8	闸阀	2个	防腐防锈
9	蝶阀	1个	SUS304
10	变频控制柜	1套	SUS304
11	检修孔	1个	SUS304
12	一级分离区	1套	SUS304
13	自动排渣装置	1套	DN80, 24V
14	集渣桶	1个	塑料, 50L, 白色
15	二级分离区	1套	SUS304
16	电加热装置	1套	220V, 2KW
17	温度传感器	1套	SUS304
18	通气孔	1个	SUS304, 预留法兰
19	通气桥	1套	SUS304
20	自动排油装置	1套	DN50, 24V
21	集油桶	1个	塑料, 50L, 白色
22	杠杆手柄球阀	1个	SUS304
23	集泥桶	1个	塑料, 50L, 白色
24	物位探测器	1套	SUS304
25	液位控制室	1套	SUS304
26	污水出水口	1个	SUS304, 法兰连接
27	智能控制柜	1套	SUS304

说明:

1. 选型示例: BF-DZ-T□

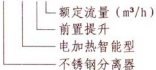

2. 本页根据上海绿潮环保科技有限公司提供的技术资料编制。

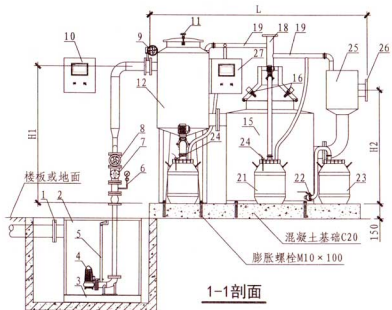

1-1剖面

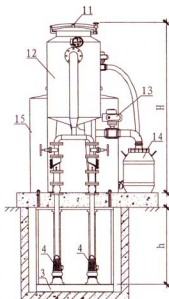

2-2剖面

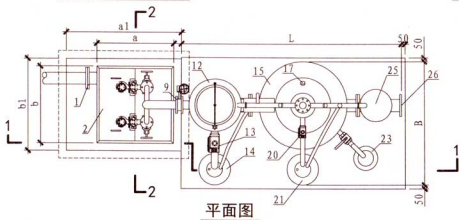

平面图

上海绿潮环保科技有限公司提升隔油设备相关资料

BF-DZ系列提升隔油设备性能及尺寸表

序号	型号	额定流量 (m ³ /h)	水泵扬程 (m)	用电总功率 (kW)	单泵功率 (kW)	水泵数量 (台)	进水管管径 DN1 (mm)	出水管管径 DN2 (mm)	通气管管径 DN3 (mm)	设备重量 (kg)	运行重量 (kg)
1	BF-DZ-T5	5	15	3.74	0.75	2	150	150	80	660	2385
2	BF-DZ-T10	10	18	5.24	1.5	2	150	150	80	750	3408
3	BF-DZ-T15	15	20	6.64	2.2	2	150	150	80	860	4625
4	BF-DZ-T20	20	15	6.64	2.2	2	150	150	80	960	5515
5	BF-DZ-T25	25	15	6.64	2.2	2	150	150	80	980	6600
6	BF-DZ-T30	30	16	8.24	3.0	2	150	150	80	1070	7750
7	BF-DZ-T40	40	15	10.24	4.0	2	150	150	80	1310	9770
8	BF-DZ-T50	50	20	13.24	5.5	2	200	200	100	1500	12030
9	BF-DZ-T60	60	18	13.24	5.5	2	200	200	100	1660	14160
10	BF-DZ-T70	70	18	17.24	7.5	2	200	200	100	1720	16430
11	BF-DZ-T80	80	15	17.24	7.5	2	200	200	100	1840	19070
12	BF-DZ-T90	90	18	17.24	7.5	2	250	250	100	1980	20900
13	BF-DZ-T100	100	16	17.24	7.5	2	250	250	100	1980	23340
序号	型号	设备外形尺寸 (mm)						安装所需尺寸 (mm)		进水管标高 H1 (mm)	出水管标高 H2 (mm)
		L	B	H	a	b	h	a1	b1		
1	BF-DZ-T5	2570	1420	2300	1000	1000	1100	1500	1200	1780	1480
2	BF-DZ-T10	2830	1550	2300	1000	1000	1600	1500	1200	1780	1480
3	BF-DZ-T15	3060	1760	2300	1000	1500	1600	1500	1700	1780	1480
4	BF-DZ-T20	3250	1950	2300	1500	2000	1100	2000	2200	1780	1480
5	BF-DZ-T25	3410	2100	2300	1500	1500	1600	2000	1700	1780	1480
6	BF-DZ-T30	3590	2200	2300	2000	2000	1100	2500	2200	1780	1480
7	BF-DZ-T40	3730	2200	2400	2500	2000	1100	3000	2200	1966	1616
8	BF-DZ-T50	4070	2200	2400	2000	2000	1600	2500	2200	1966	1616
9	BF-DZ-T60	4130	2260	2600	2500	2000	1600	3000	2200	2148	1798
10	BF-DZ-T70	4130	2680	2600	2000	2000	2100	2500	2200	2148	1798
11	BF-DZ-T80	4130	2850	2600	2000	2500	2100	2500	2700	2148	1798
12	BF-DZ-T90	4130	3200	2600	2500	3000	1600	3000	3200	2148	1798
13	BF-DZ-T100	4130	3560	2600	2000	3000	2100	2500	3200	2148	1798

说明：本页根据上海绿潮环保科技有限公司提供的技术资料编制。

参编企业、联系人及电话

参编企业（排名不分先后）

北京市环智环保设备有限公司	刘 雯	13311210628
安徽天健环保股份有限公司	耿 博	13759541668
北京精铭泰工程技术开发有限公司	杨金明	13911223909
北京东方海联科技发展有限公司	张佳莉	13426388585
泽尼特泵业(苏州)有限公司	祁 强	0512-62554988
上海绿潮环保科技有限公司	徐兆良	18918927531
北京久阳盛业环保设备有限公司	刘建芳	010-51291129

参考资料

1. 第8~10、15~24、63~68页根据北京市环智环保设备有限公司提供的技术资料编制。
2. 第11、12、25~27、69~78页根据安徽天健环保股份有限公司提供的技术资料编制。
3. 第13、30~35、51~56页根据北京东方海联科技发展有限公司提供的技术资料编制。
4. 第28、29、48~50页根据北京精铭泰工程技术有限公司提供的技术资料编制。
5. 第36~40页根据泽尼特泵业(苏州)有限公司提供的技术资料编制。
6. 第41、42、57、58页根据上海绿潮环保科技有限公司提供的技术资料编制。
7. 第43~46、59~62页根据北京久阳盛业环保设备有限公司提供的技术资料编制。

图集简介

16S708《餐饮废水隔油设备选用与安装》国家建筑标准设计图集适用于新建、扩建和改建的建筑中饭店、公共食堂、餐饮业等餐饮废水隔油器、隔油提升一体化设备的选用与安装。单台设备处理水量不大于70m³/h。

主要内容包括餐饮废水隔油设备的基本组成及控制原理、选用要点、性能参数、外形尺寸及安装图。餐饮废水隔油设备包括含提升隔油设备、不含提升隔油设备、简易隔油器。

本图集为首次编制的餐饮废水隔油设备的选用与安装图集，对于该技术在建筑餐饮废水隔油处理工程领域的广泛应用将起到积极的推动作用。

相关图集介绍：

15S412《屋面雨水排水管道安装》国家建筑标准设计图集适用于新建、扩建和改建的民用建筑和工业建筑屋面雨水排水管道的选用与安装。管径范围为工程尺寸DN50~DN350(金属管道)或公称外径dn50~dn315(塑料管道)。

主要内容包括高密度聚乙烯管(HDPE)、聚丙烯(PP)、不锈钢管、涂塑复合管、高抗冲雨水管等建筑屋面雨水排水管道的主要技术性能、安装图及其注意事项、管道连接做法、管道附件和配件；室内密闭检查井、室外消能井安装做法。

本图集为首次编制的建筑屋面雨水排水管道安装图集，用于指导建筑屋面雨水排水管道的设计选用、审图、监理、施工及验收。

15SS510《绿地灌溉与体育场地给水排水设施》国家建筑

标准设计图集适用于下列新建、改建、扩建的绿地灌溉及体育场地给水排水设施选用与安装：居住区、校园区、文化广场等绿地；建筑屋顶(含地下室顶板)绿地；体育运动场的草坪绿地。

主要内容包括绿地灌溉以建筑小区、校园区和独立公共建筑周围绿地为主，兼顾道路隔离绿化等给水排水工程；建筑屋面和地下室顶板绿地给水排水工程；体育运动场绿地以足球场、网球场、曲棍球场、垒球场为主，兼顾高分子和成面层的类似运动场地的给水排水工程；线形成品排水沟的选用及安装。

本图集为新编图集，鉴于给水排水专业设计人员对灌溉技术不是很熟悉，图集中需编制一些设计指导的内容。图集按绿地灌溉系统基本组成的顺序编排，设备、设施安装达到施工图深度。给水排水专业设计人员可直接选用，施工人员可照图施工。图集旨在推动我国海绵城市建设和绿地灌溉技术发展，减少水资源浪费，指导和规范建筑行业这项技术的设计和施工。

ISBN 978-7-5182-0489-2



9 787518 204892 >

定 价：59.00 元

贝律铭写给年轻设计师的十点忠告

- [1]好好规划自己的路，不要跟着感觉走；
- [2]可以做设计，切不可沉湎于设计；
- [3]不要去做设计高手，只去做综合素质高手；
- [4]多交社会三教九流的朋友；
- [5]知识涉猎不一定专，但一定要广；
- [6]抓住时机向工程管理或行政方面的转变；
- [7]逐渐克服自己的心里弱点和性格缺陷；
- [8]工作的同时要为以后做准备；
- [9]要学会善于推销自己；
- [10]该出手时便出手。

我是设计师: <http://www.wssjs.com>

设计之路-给排水消防QQ 群1: **186983222**

设计之路-给排水消防QQ 群2: **285890572**

希望能与相同志向的同行沟通。



设计之路-给排水消防
扫一扫二维码，加入该群。